

**O'ZBEKISTON RESPUBLIKASI OLIY VA O'RTA MAXSUS
TA'LIM VAZIRLIGI**

**CHIZMA GEOMETRIYA
VA MUHANDISLIK GRAFIKASI**

**O'zbekiston Respublikasi Oliy va o'rta maxsus ta'lim vazirligi
tomonidan o'quv qo'llanma sifatida tavsiya etilgan**

TOSHKENT – 2019

**O'ZBEKISTON RESPUBLIKASI OLIY VA O'RTA MAXSUS
TA'LIM VAZIRLIGI**

**CHIZMA GEOMETRIYA
VA MUHANDISLIK GRAFIKASI**

**O'zbekiston Respublikasi Oliy va o'rta maxsus ta'lim vazirligi
tomonidan o'quv qo'llanma sifatida tavsiya etilgan**

TOSHKENT – 2019

UO'K: 514.18+766(075)
KBK 85.15ya7
Ch 56

514
Ch 56

Ch 56

Chizma geometriya va muhandislik grafikasi –T.: «Fan va texnologiya», 2019, 176 bet.

ISBN 978–9943–6151–9–9

O'quv qo'llanmada chizma geometriyaning nazariy asoslari, proyeksiyalash usullari, nuqta va to'g'ri chiziqning ortogonal proyeksiyalari, tekislik, tekislik va to'g'ri chiziq, ikki tekislik, proyeksiyalarni qayta tuzish usullari, sirtlar va ularning yoyilmalari, aksonometrik proyeksiyalarni qurish, tayanch iboralar, masalalar yechish algoritmi, nazorat topshiriqlari variantlari va uslubiy ko'rsatmalar bayon qilingan.

O'quv qo'llanma texnika oliy o'quv yurtlari bakalavrlari uchun tayyorlangan bo'lib, undan texnika yo'nalishidagi kollej o'quvchilari hamda chizma geometriya va chizmachilik mutaxassislari ham foydalanishlari mumkin.

В учебном пособии изложены теоретические основы начертательной геометрии, методы проецирования, ортогональные проекции точки и прямой, плоскостей, плоскости и прямой, двух плоскостей, методы преобразования аксонометрические проекции, опорные слова, алгоритмы решения задач, варианты контрольных работ.

Учебное пособие предназначено для студентов – бакалавров высших технических учебных заведений, а также для учащихся колледжей технического направления и ими могут пользоваться специалисты начертательной геометрии, черчения.

This textbook gives theoretical fundamentals of drawing geometry, projection methods, orthogonal projections of point and straight line, planes, plane and straight line, two planes, transformation methods of axonometrical projections, basic words, algorithms of problem solution, variants of tests.

This text book is designed for students – bachelors of higher technical educational institutions, as well as the trainees of training schools and specialists of drawing geometry and drawing.

UO'K: 514.18+766(075)
KBK 85.15ya7

Mualliflar:

D.U. Sabirova, A.T. Azimov, V.T. Mirzaraimova, V.N. Karimova

TDTU professor, Tohir Djurayevich Azimov tahriri ostida.

Taqrizchilar:

O.A. Ortiqov – texnika fanlari nomzodi, dotsent, TTYSI "Muhandislik va kompyuter grafikasi" kafedrasini mudiri;

D.K. Alimova – dotsent.

ISBN 978–9943–6151–9–9

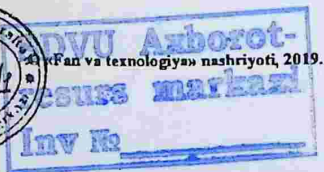

SO‘Z BOSHI

Mamlakatimizda kadrlar tayyorlash milliy dasturining ikkinchi bosqichi yakunlanadi. O‘tgan vaqt mobaynida umumiy o‘rta, o‘rta maxsus, kasb-hunar va Oliy ta‘lim turlari uchun yangi Davlat ta‘lim standartlari ishlab chiqildi va tasdiqlandi. Ushbu me‘yoriy – huquqiy hujjatlar uzluksiz ta‘lim tizimining barcha turlari uchun fanlar bo‘yicha uzviy bog‘langan o‘quv dasturlarini ishlab chiqish va o‘quv adabiyotlarining yangi avlodini yaratishga asos bo‘lib, o‘quv jarayonini sifatli tashkil qilishga xizmat qiladi.

Milliy istiqlol g‘oyasiga sodiq, yetarli intellektual salohiyatga ega, ilm-fanning zamonaviy yutuqlari asosida mustaqil fikr va mulohaza yurita oladigan shaxslarni tarbiyalash hamda raqobatbardosh, yuqori malakali kadrlarni tayyorlash masalasi o‘quv adabiyotlarining yangi avlodini yaratishni taqozo qilmoqda.

Texnikaviy bilimlarni egallashning bosh shartlaridan biri – bu grafik savodxonlik – chizmalarni o‘qiy olish va ongimizdagi texnikaviy fikrlarni grafik tomondan chizmalarda to‘g‘ri aks ettirishdir.

Chizma geometriya bo‘lajak texnika ta‘lim yo‘nalishidagi bakalavrlarning konstruktiv-geometrik ma‘lumotini shakllantiradigan, barcha oliy texnika o‘quv yurtlarida o‘qitiladigan fandir.

Chizma geometriya fanini o‘rganishdan maqsad talabalarda fazoviy tasavvur, konstruktiv-geometrik tafakkurni, mavjud dunyo obyektlari bo‘lgan fazoviy shakllarni loyihalash, tahlil va tadbir qilishni rivojlantirishdan iborat.

Kursning vazifasi geometrik obrazlar (nuqta, to‘g‘ri chiziq, tekislik, sirtlar)ni tasvirlash nazariyasini o‘rganish, geometrik jismlarning o‘zaro joylashuvini (vaziyatga oid) asoslangan masalalarni yechish va geometrik obrazlarning haqiqiy kattaliklarini aniqlash (o‘lchovli masalalarni yechish) dan iborat.

Chizma zamonaviy ishlab chiqarishda asosiy texnikaviy hujjat bo‘lib, unga asosan buyumlar tayyorlanadi va ishlab chiqiladi hamda yig‘iladi va quriladi.

Muhandislik grafikasi kursining asosiy maqsadi Davlat standarti talablari va qoidalariga muvofiq buyum va obyektlarning chizmalarni bajarish, konstruktorlik hujjatlarini tuzish va adabiyotlardan

foydalanish uchun zarur bilim, malaka va tajriba hosil qilishdan iborat.

Muhandislik grafikasi kursining vazifasi talabalarning chizmani tuzish va o'qitishni to'la egallash, konstruktorlik hujjatlarining yagona tizimiga muvofiq chizmalarni bajarish va rasmiylashtirishning asosiy qoidalarini o'rganishdan iborat.

O'quv qo'llanma konstruktorlik hujjatlarining yagona tizimidagi standartlar talablariga va dasturga mos keladi. O'quv qo'llanma muhandislik grafikasi kursining quyidagi qismlarini o'z ichiga olgan: chizmalarni rasmiylashtirish, geometrik chizmachilik, chizma geometriya asoslari, proyeksion va mashinasozlik chizmachiligi.

I BOB. CHIZMALARNI TAXT QILISH

1.1. Chizma formatlari

Chizmalar varaq o'lchamlari standart formatga – bichimga ega bo'lgan chizma qog'ozlarga bajariladi. Davlat standartlari O'zDS 2.301-96 tomonidan quyidagi asosiy formatlar o'rnatilgan.

Format belgisi	A0	A1	A2	A3	A4
Varaq tomonlarining o'lchami, mm	1189x841	594x841	594x420	297x420	297x210

Tomonlarining o'lchami 1189x841 mm, yuzasi 1 m² bo'lgan varaq A0 formatli chizma qog'ozini asosiy format deb qabul qilingan.

A0 formatini teng ikki qismga ketma-ket kichik tomonga parallel qilib bo'lish yo'li bilan asosiy formatlarning qolganini hosil qilinadi.

Davlat standartlari zaruriyat bo'lganda tomonlarining o'lchami 148x210 mm, ya'ni A5 formatdan ham foydalanishga ruxsat beradi.

A4 format faqat vertikal, qolgan formatlar ish holatiga qulay qilib joylashtiriladi. Hamma chizma qog'ozlariga ramka chiziqlari chiziladi. Ramka chiziqlari chizmalarni tikish uchun qog'oz chetining chap tomonidan 20 mm, qolgan uch tomonidan 5 mm masofa o'tkaziladi (1-chizma).

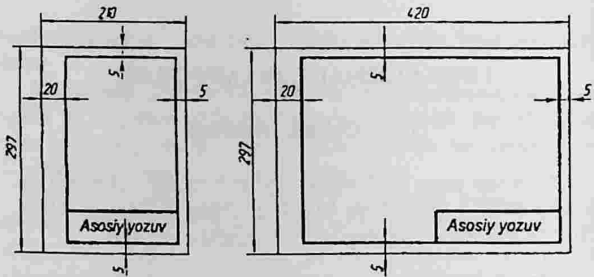

1-chizma

1.2. Asosiy yozuv

Asosiy yozuv chizmalar to'g'risida kerakli ma'lumotlarni beradi. Asosiy yozuvning shakli, o'lchami va mazmuni Davlat standartlari O'zDS 2.304-97 da belgilangan.

Chizma va sxemalar uchun asosiy yozuvlar o'lchamlarining namunasi 2-chizmada ko'rsatilgan.

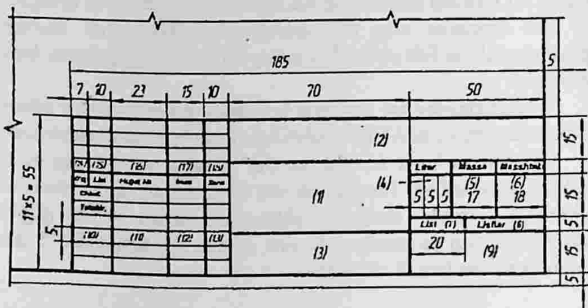

2-chizma

Asosiy yozuvni to'ldirish namunasi 3-chizmada ko'rsatilgan

				M.G.001.016.000					
				Proyeksiyon chizma		Liter	Massa	Masshtab	
						o		1:1	
						Lisl		Lestlar	
						TDTU 6-09			

3-chizma

Asosiy yozuv grafalari – katakchada quyidagi ma'lumotlar ko'rsatilgan:

1-grafa Buyumning nomi, chizmaning nomi yoki hujjatning nomi, agarda shu hujjatga shifr berilgan bo'lsa.

2-grafa Hujjatning belgilanishi.

3-grafa Tayyorlanadigan detalning materiali.

4-grafa Chizmaning literi (o'quv chizmasiga «O'» harfi).

5-grafa Buyumning massasi kilogrammlarda, o'lchov birligi ko'rsatilmaydi.

6-grafa Chizmaning masshtabi O'zDS 2.302-97 ga asosan ko'rsatiladi.

7-grafa Varaqning tartib raqami.

8-grafa Hujjatning umumiy varaqlar soni.

9-grafa Hujjat tayyorlangan tashkilotning nomi (O'quv yurtining nomi va guruh shifri).

10-grafa Hujjatni imzolovchi shaxslarning ish tavsifi.

11-grafa Hujjatni imzolovchi shaxslarning familiyasi.

12-grafa Chizmaning tayyorlanishida mas'ul shaxslar imzosi.



13-grafa Hujjatning imzolangan sanasi.

Eslatma: 3 va 5-grafalar faqat detal chizmalarida to'ldiriladi.

1.3. Chizma chiziqlari

Barcha sanoat, qurilish tarmoqlari va o'quv korxonalarida tayyorlanadigan chizmalar Davlat standartlari O'zDS 2.303-97 ga binoan bajariladi. 1-jadvalda turli chizma chiziqlarining nomi, chizilishi, ularning asosiy tutash chiziqqa nisbatan yo'g'onliklari va asosiy vazifalari haqidagi ma'lumotlar keltirilgan.

T/r	Chiziqlar nomi	Chizilish	Chiziqlar ning asosiy tutash chiziqqa nisbatan yo'g'onliklari	Asosiy tasvirlashda ishlatiladi
1.	Asosiy tutash chiziqlar		s $s=0,5\div 1,4\text{mm}$	Ko'rinar kontur, o'tish kesim (chiqarilgan) va qirqim tarkibiga kiruvchi chiziqlar
2.	Ingichka tutash chiziq		$\frac{S}{3} + \frac{S}{2}$	Ustiga chizilgan kesim konturi, o'lcham va chiqarish chiziqlari hamda shtrixovka chiziqlari. Chiqarish chiziqlari, tochkalari va yozuv osti chiziqlari, chegaralovchi tasvir chiziqlari. Ko'rinish, qirqim va kesimlarda bog'lovchi chiziqlari. Sirtlardagi ravon o'tish chiziqlari
3.	Tutash to'liqsimon chiziq		$\frac{S}{3} + \frac{S}{2}$	Ko'rinish va qirqimning uzish va chegara chiziqlari
4.	Shtrix chiziq		$\frac{S}{3} + \frac{S}{2}$	Ko'rinmas kontur va o'tish chiziqlari.
5.	Ingichka shtrix-punktir chiziq		$\frac{S}{3} + \frac{S}{2}$	Markaz va o'q chiziqlari.
6.	Yo'g'on shtrix-punktir chiziq		$\frac{S}{2} + \frac{2}{3}S$	Issiq ishlov yoki qoplashni talab qiluvchi sirtlarni belgilash chiziqlari. Kesuvchi tekislikdan oldinda joylashganyotgan elementlarni tasvirlovchi chiziqlari.
7.	Uzuq chiziq		$S + 1\frac{1}{2}S$	Kesim chizig'ini - kesuvchi tekislik izini

8.	Ingichka tutash siniq chiziq		$\frac{s}{3} + \frac{s}{2}$	Uzun chiziqlarning uzilishi
9.	Ikki nuqtali shtrix-punktir ingichka chiziq		$\frac{s}{3} + \frac{s}{2}$	Yoyilmalarda bukilish chiziqlari. Buyum qismlarining chetki va oraliq holatlarini tasvirlash chiziqlari. Ko'rinishga joylashtirilgan yoyilmani tasvirlash chiziqlari

Asosiy tutash chiziqning qalinligi s tasvir o'lchami va murakkabligi, shuningdek, chizma formatiga bog'liq bo'lib, uni 0,5 dan 1,4 mm oraliqda tanlab olinishi mumkin. Talabalarga uy grafik topshiriqlarni A3 formatda bajarganlarida asosiy tutash chiziqning qalinligi 1 mm qilib olish tavsiya etiladi.

Ma'lum bir masshtabda chiziladigan chizmalarda bir turdagi chiziqlar qalinligi shu chizmadagi hamma tasvirlar uchun bir xil qilib olinadi.

Shtrixli va shtrix-punktirli chiziqlarning shtrix uzunliklari tasvirming o'lchamiga qarab olinadi. Hamma shtrix uzunliklari bir-biriga teng va shuningdek shtrix oraliqlari taxminan bir xil chiziladi. Shtrix-punktir chiziqlar kesishib, shtrix chiziq bilan tugallanishi kerak. Markaz va o'q chiziqlar kontur chiziqda va aylananadan 3 – 5 mm chiqib turishi kerak, (4, 5 va 6-chizmalar).

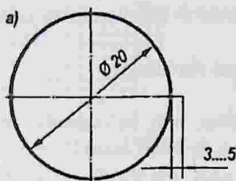

4-chizma

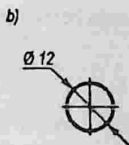

5-chizma

Diametrlari 12 mm va undan kichik aylanalarda markaz chiziqlar ingichka tutash chiziq qilib chiziladi, (5-chizma).

Chizma chiziq turlarining qo'llanishiga misol 6-chizmada keltirilgan.

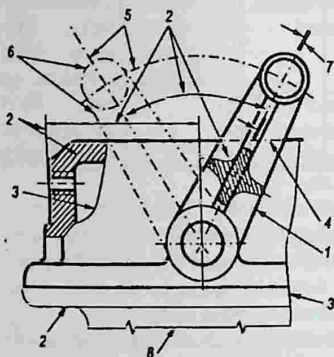

6-chizma

Chizmalarni bajarishda hamma chizma chiziqlari avval ingichka qilib qalamda chizib olinadi. Chizma ustidan yurgizishni, ya'ni uni pardozlashni aylana va yoylarini, yo'g'on tutash chiziqlardan boshlab, eng ingichka so'nggida chizish maqsadga muvofiqdir.

Chizmani taxt qilishni – pardozlashni chiqarish, o'lcham sonlarni qo'yish hamda boshqa tushuntirish belgilari bilan yakunlanadi.

1.4. Chizma shriftlari

Chizmalardagi hamma yozuvlar, harf va raqamlar aniq hamda ravon yozilishi kerak. Ular chizma shriftlari bilan Davlat standartlari O'zDS 2.304-97 ga asosan bajariladi. Bu standartda quyidagi shrift o'lchamlari belgilangan: (1,8); 2,5; 3,5; 5; 7; 10; 14; 20; 28; 40.

Shrift o'lchamlari h, bosh harf va raqamlarni millimetrlar hisobida olingan qator asosga perpendikular bo'lgan balandligi bilan aniqlanadi.

Yozma harflar balandligi c mazkur shriftdan oldin turgan shrift balandligiga teng bo'ladi. h bilan c o'zaro $7/10$ nisbatda bog'langan bo'ladi: $c = 7/10 h$, (7-chizma).

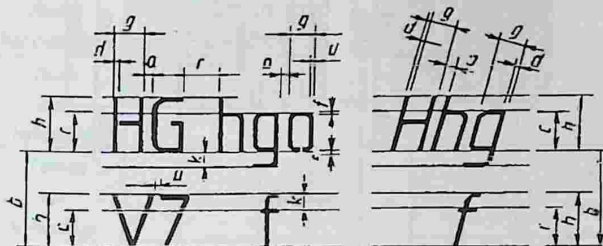

7-chizma

Yozma harflarning eni shrift o'lchami h ga nisbatan aniqlanadi.

Masalan: $g = 6/10h$ yoki shrift chiziqlarining qalinligi d ga nisbatan aniqlanadi, masalan, $g = 6d$, (7-chizma).

Shrift chiziqlarining qalinligi shrift turi va shrift balandligiga bog'liq ravishda aniqlanadi. Yozuvlarni standart talablari asosida tez va oson o'zlashtirib olish uchun to'r chiziqlardan foydalanish tavsiya etiladi (8-chizma). To'r chiziqlarning qadami shrift chiziqlarining qalinligi d ga teng qilib bajariladi.

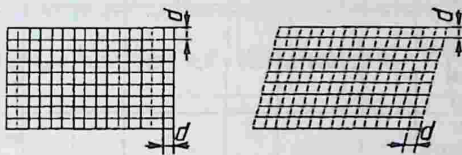

8-chizma

Shriftning yordamchi turlar ichiga yozilishi 9-chizmada ko'rsatilgan.

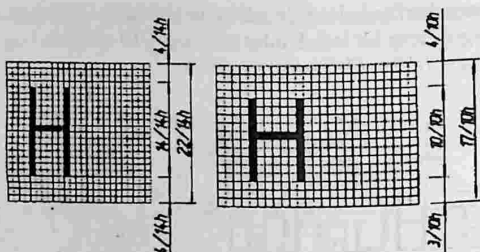

9-chizma

Davlat standartlari tomonidan shriftlarning A va B turlari o'ratilgan (2 va 3-jadvallar)rdagi shrift ($d = h/14$)

2-jadval

Shrift ko'rsatkichi	Belgisi	Nisbiy o'lchami		Shrift o'lchamlari, mm					
Bosh harf balandligi	h	(14/14) h	14d	3,5	5,0	7,0	10,0	14,0	20,0
Yozma harf balandligi	c	(10/14) h	10d	2,5	3,5	5,0	7,0	10,0	14,0
Harflar orasidagi masofa	a	(2/14) h	2d	0,5	0,7	1,0	1,4	2,0	2,8
Qatorlar asoslarining minimal qadami	b	(22/14) h	22d	5,5	8,0	11,0	16,0	22,0	31,0
So'zlar orasidagi minimal masofa	e	(6/14) h	6d	1,5	2,1	3,1	4,2	6,0	8,4
Shrift chiziqlarining yog'onligi	d	(1/14) h	d	0,25	0,35	0,5	0,7	1,0	1,4

B turdagi shrift ($d = h/10$)

3-jadval

Shrift ko'rsatkichi	Bel-gisi	Nisbiy o'lchami		Shrift o'lchamlari, mm					
Bosh harf balandligi	h	(10/10)h	10d	2,5	3,0	5,0	7,0	10,0	14,0 20,0
Yozma harf balandligi	c	(7/10)h	7d	2,5	3,5	5,0	7,0	10,0	10,0 14,0
Harflar orasidagi masofa	α	(2/10)h	2d	0,5	0,7	1,0	1,4	2,0	4,0 2,8
Qatorlar asoslarining minimal qadami	b	(17/10)h	17d	5,5	8,0	11,0	16,0	22,0	24,0 31,0
So'zlar orasidagi minimal masofa	e	(6/10)h	6d	1,5	2,1	3,1	4,2	6,0	12,0 8,4
Shrift chiziqlarining yo'g'onligi	d	(1/10)h	d	0,25	0,35	0,5	0,7	1,0	2,0 1,4

Eslatma:

1. Harflar orasidagi asosiy chiziqlari o'zaro parallel bo'lmagan hollarda (masalan, GA, AT), harflar orasidagi masofa α ning teng yarmiga yoki shrift chiziqlarining yo'g'onligini d ga kamaytirish tavsiya qilingan.

A turdagi 75° ga og'ma shrift 10-chizmada keltirilgan.

А Б В Г Д Е Ж З И Й К Л М Н О П Р

С Т У Ф Х Ц Ч Ш Щ Ъ Ы Ь Э Ю Я

а б в г д е ж з и й к л м н о п р

с т у ф х ц ч ш щ ъ ы ь э ю я

10-chizma

A turdagi to'g'ri - og'ma bo'lmagan shrift 11-chizmada keltirilgan.

А Б В Г Д Е Ж З И Й К Л М Н О П Р

С Т У Ф Х Ц Ч Ш Щ Ъ Ы Ь Э Ю Я

а б в г д е ж з и й к л м н о п р

с т у ф х ц ч ш щ ъ ы ь э ю я

11-chizma

B turdagi 75⁰ ga og'ma shrift 12-chizmada keltirilgan.

A turdagi 75⁰ ga og'ma lotin alifbosidagi shrift 13-chizmada keltirilgan.

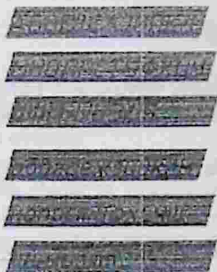

12-chizma

B turdagi 75^o ga og'ma lotin alifbosidagi shrift 14-chizmada keltirilgan.



13-chizma

A turdagi 75^o ga og'ma bo'lmagan arab va rim raqamlari shrifti 15-chizmada keltirilgan.

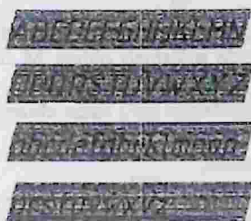

14-chizma

B turdagi 75^o ga og'ma va og'ma bo'lmagan arab va rim raqamlari shrifti 16-chizmada keltirilgan.



15-chizma

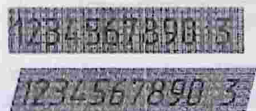

16-chizma

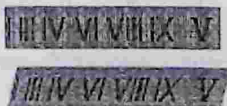

1.5. Masshtablar

Chizmachilikda **masshtab** deb, chizmada tasvirlangan buyumning chiziqli o'lchamlarini shu buyumning haqiqiy o'lchamlari nisbatiga aytiladi.

Davlat standartlari O'zDS 2.302-97 da chizma masshtablarining quyidagi qatori o'rnatilgan.

Kichraytirish masshtablarni	1:2; 1:2.5; 1:4; 1:5; 1:10; 1:15; 1:20; 1:25; 1:40; 1:50; 1:75; 1:100; 1:200; 1:400; 1:500; 1:800; 1:1000.
Haqiqiy kattalikdagi natural masshtab	1:1
Kattalashtirish masshtablari	2:1; 2.5:1; 4:1; 5:1; 10:1; 20:1; 40:1; 50:1; 100:1.

Chizmaning masshtabi asosiy yozuvning tegishli grafasiga yoziladi: 1:1; 1:2; 2:1; qolgan hollarda masshtab oldiga M harfi qo'shib yoziladi, ya'ni M 1:1; M 1:2; M 2:1.

Chizmaning masshtabi qanday bo'lishidan qat'i nazar chizmada o'lchamlarning haqiqiy qo'yiladi (17-chizma).

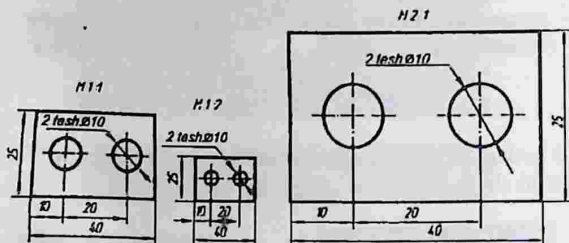

17-chizma

1.6. O'lchamlarni qo'yish

Chizmalardagi barcha o'lchamlar Davlat standartlari O'zDS 2.307-97 da o'rnatilgan joylashtirish va qo'yish majburiy talablar asosida quriladi.

Chizmalarda o'lchamlar o'lcham chiziqlari bilan ko'rsatiladi, strelkalar chiqarish, markaz va o'q chiziqlariga tegib turishi kerak. Strelkalar o'lcham chiziqlariga ichki va tashqi tomondan qo'yilishi mumkin. O'lchamlar sonlari tasvirlangan predmetlarning garbit o'lchamlarini va undagi elementlarning o'lchamini aniqlash uchun xizmat qiladi.

Strelka elementlari o'lchami ko'rinadigan kontur chiziqning yo'g'onligiga qarab tanlab olinadi va chizmada ular taxminan bir xil o'lchamda chiziladi (18-chizma).

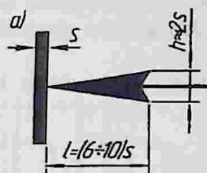

18-chizma

Chizmalarda umumiy o'lchamlar soni minimal miqdorda bo'lishi, buyumni tayyorlash va nazorat qilish uchun yetarli bo'lishi kerak.

Har bir o'lcham chizmada faqat bir marta ko'rsatilishi, ya'ni obyekt ko'rinishlar sonidan qat'i nazar, o'lchamlarning takrorlanishiga yo'l qo'ymaydi.

Chiziqli o'lchamlarni qo'yish

Chizmada har qanday o'lcham, o'lcham chizig'ining ustiga unga parallel ravishda imkon qadar uning o'rtasiga o'lcham soni bilan ko'rsatiladi.

ANALITIC-
resurs markazi 17
Inv №

245181

Chizmalarda hamma chiziqli o'lchamlar o'lcham birligini belgilamagan holda millimetrlarda ko'rsatiladi;

O'lcham chiziqlarini buyum kontur chiziqlaridan minimal 10 mm masofada, o'lcham chiziqlar orasi 6÷10 mm masofada joylashtirish tavsiya etiladi;

O'lcham chiqarish chiziqlari strelkadan 1÷5 mm masofada chiqishi mumkin (19-chizma).

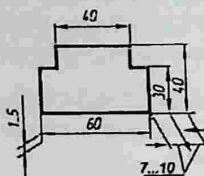

19-chizma

O'lcham chiziqlarini imkon qadar tasvir konturidan chetga joylashtiriladi (20-chizma).

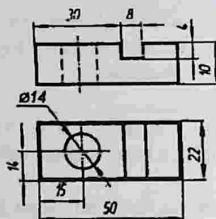

20-chizma

O'lcham chiziqlari buyum konturidagi to'g'ri chiziqli kesmalarga parallel ravishda o'tkaziladi. O'lchamlar kichik o'lchamdan boshlanib, umumiy (garabit) o'lcham bilan yakunlanadi (21-chizma).

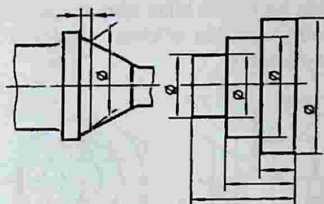

21-chizma

O'lcham chiziqlariga strelkalar uchun joy yetarli bo'lmagan hollarda ularni nuqtalar yoki shtrixlar – og'ma chiziqchalar bilan almashtirish mumkin bo'ladi, shtrixlar chiqarish chiziqlariga nisbatan 45° burchak ostida o'tkaziladi. Kontur chiziq strelkalarga yaqin joylashgan hollarda ularni uzib tasvirlash mumkin (22-chizma).

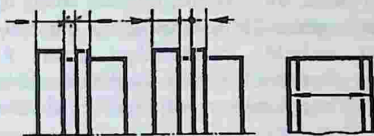

22-chizma

Detal uzib tasvirlangan o'lcham chiziq to'liq o'tkaziladi (23-chizma).

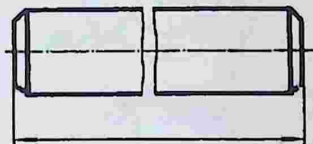

23-chizma

Simmetrik detalda ko'rinishi bilan qirqim qismlari simmetriya o'qi bilan chegaralansa, u holda o'lcham chiziqlari undan biroz o'tkazib chiziladi (24-chizma).

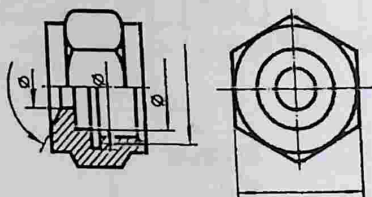

24-chizma

Diametrli o'lchamlarni qo'yish

Diametr o'lchamlarni qo'yishda o'lcham sonining qiymati oldiga ϕ belgi qo'yiladi. Bu – aylana, o'lcham chizig'iga nisbatan uning markazidan taxminan 75° burchak ostida o'tuvchi chiziqchadan iborat.

Aylana ichiga diametr o'lchamini qo'yishda o'lcham sonlari o'lcham chiziqlari o'rtasiga nisbatan siljiriladi (25-chizma).

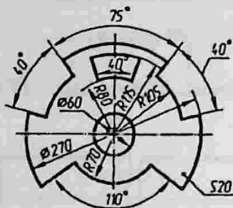

25-chizma

Agar aylananing diametri 12 mm va undan kichik bo'lsa, markaziy chiziqlar tutash o'tkaziladi va o'lcham sonlari aylana tashqarisiga chiqariladi (26-chizma).

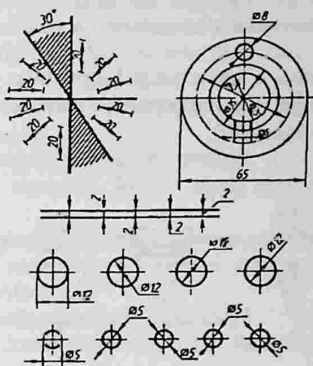

26-chizma

Radiusli o'lchamlarni qo'yish

Aylana yoyining radiusi o'lcham soni oldiga lotin alifbosidagi bosmacha R harfi joylashtiriladi. Markaz yoki chiqarish chiziqlarining kesishuvidagi aniqlangan nuqta yoy markazi bo'ladi. Radiusning o'lcham chizig'i shu markazdan o'tkaziladi, ikkinchi uchi yoy konturiga tiralib, strelka bilan yakunlanadi.

Agar radiusi katta qiymatga ega bo'lsa, o'lcham chizig'ini yaqinlashtirish va uni 90° burchak ostida sindirib ko'rsatish mumkin (27-chizma).

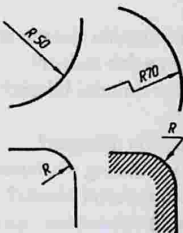

27-chizma

Burchakli o'lchamlarni qo'yish

Burchaklar o'lchami o'lchov birligi belgisi bilan graduslarda, daqiqalarda va soniyalarda ko'rsatiladi, masalan: 4° , $4^\circ 30'$, $12^\circ 45' 30''$, (25 va 28-chizmalar).

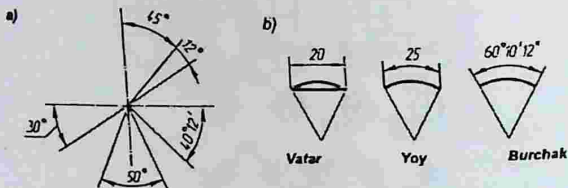

28-chizma

Agar burchak gorizontaal chiziq ustiga qurilsa, u holda o'lcham soni o'lcham chizig'ining qavariq qismiga qo'yiladi. Burchak gorizontaal chiziq bilan 30° va undan kichik burchakni tashkil qilsa, o'lchamlar chiqarish – nuqta ustida ko'rsatiladi. Burchak gorizontaal chiziq ostida qurilsa, u holda o'lcham soni o'lcham chizig'ining botiq qismida ko'rsatiladi (28, a-chizma).

Vatar va yoy uzunligi hamda burchaklarga o'lcham qo'yish 28, b-chizmada ko'rsatilgan.

Nazorat savollari

1. Muhandislik grafikasi kursida nimalar o'rganiladi?
2. Qanday tasvirga chizma deb ataladi?
3. Qanday grafik tasvirlar turlarini bilasiz?
4. Standart nima?
5. Standart nima uchun joriy qilingan?
6. O'zDS 2.304-97 bu yozuvning ma'nosini aytib bering.
7. Qanday chizma chiziq turlarini bilasiz?
8. Asosiy yo'g'on tutash chiziqdan qanday hollarda foydalaniladi?

9. Shtrix chiziq qayerlarda ishlatiladi va uning yo'g'onligi qanday aniqlanadi?

10. Chizmada ingichka tutash chiziqdan qanday hollarda foydalaniladi?

11. Yoyilmalarda bukish joylari qanday chiziqlar bilan ko'rsatiladi?

12. A3 formatning o'lchamlari qanday?

13. Ramka chiziqlari format chizig'idan qanday masofada chiziladi?

14. Chizmaning asosiy yozuvi qayerga joylashtiriladi?

15. Asosiy yozuvning o'lchamlari qanday va unda qanday ma'lumotlar beriladi?

16. Bosh harflarning eni nechaga teng?

17. 14 o'lchamli shriftning kichik harflarining balandligi nechaga teng?

18. Mashinasozlik chizmalarida chiziqli o'lchamlar qanday birliklarda qabul qilingan?

19. Chiqarish va o'lchamlar chiziqlari qanday yo'g'onlikda bo'lishi kerak?

20. Tasvir konturi bilan o'lcham chizig'i orasida qanday masofa qoldiriladi?

II BOB. GEOMETRIK CHIZMACHILIK

Maskur bobda tasvir elementlarining chizilishi ma'lum geometrik qonuniyatlarga asoslanganligi ko'riladi.

Geometrik yasashlarga quyidagilarni kiritish mumkin burchak va kesmalarni bo'lish, ko'pyoqliklar va burchaklarni yasash hamda aylanalarni teng bo'laklarga bo'lish.

2.1. To'g'ri chiziq kesmasini teng bo'laklarga bo'lish

AB kesmani teng ikki bo'lakka bo'lish uchun kesmaning A va B nuqtalaridan kesmaning yarmidan katta bo'lgan radiusda ikkita yoy o'tkaziladi. Bu ikki yoy M va M_1 nuqtalarda o'zaro kesishadi. MM_1 to'g'ri chiziq AB kesmani C nuqtada teng ikkiga bo'ladi (29-chizma). Shu usul bilan kesmani teng 2, 4, 8, 16 bo'laklarga bo'lish mumkin.

CD to'g'ri chiziq kesmasini istalgan teng bo'lakka bo'lish uchun Falles teoremasidan foydalaniladi. Ixtiyoriy burchakda yordamchi CK to'g'ri chiziq o'tkaziladi, shu to'g'ri chiziqda kerakli sonda, masalan, 7 ta teng kesma bo'laklar belgilab olinadi. Oxirgi yetti nuqta a D nuqta bilan birlashtiriladi va qolgan nuqtalardan KD to'g'ri chiziqqa parallel bo'lgan to'g'ri chiziqlar o'tkaziladi. Natijada hosil qilingan I, II, III, IV, V, VI nuqtalar CD kesmani kerakli sonda teng bo'laklarga bo'ladi (30-chizma).

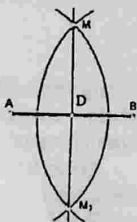

29-chizma

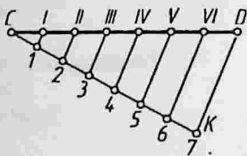

30-chizma

2.2. Burchaklarni qurish va ajratish

Talab qilingan burchaklarni transportyor va burchakliklar yordamida qurish mumkin bo'ldi.

ABC o'tkir burchakni teng ikkiga bo'lish uchun, ixtiyoriy radiusda B nuqtadan yoy o'tkaziladi. Bu yoy burchak tomonlarini D va E nuqtalarda kesib o'tadi (31-chizma). Hosil qilingan D va E nuqtalardan DE vataming yarmidan katta bo'lgan yo'ylar chizib olinadi. Bu yo'ylar o'zaro kesishib, F nuqtani hosil qiladi. B to'g'ri chiziq o'tkazib, berilgan burchakni teng ikkiga bo'linadi. Shu usul bilan burchakni teng 4,8 va h.k. ikkiga karralangan teng bo'lakka bo'lish mumkin.

To'g'ri burchakni teng uch bo'lakka ajratish. To'g'ri burchakning B nuqtasidan ixtiyoriy radiusda yoy o'tkaziladi (32-chizma). Yoy burchak tomonlarini EF nuqtalarda kesadi. E va F nuqtalardan BE radiusda EF yoyni kesib o'tuvchi yo'ylar o'tkaziladi. Natijada hosil qilingan D va K nuqtalar B nuqta bilan birlashtirilsa, BD va BK to'g'ri chiziqlar to'g'ri burchakni teng uch bo'lakka ajratadi.

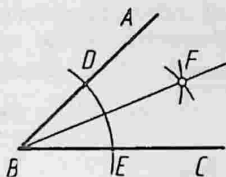

31-chizma

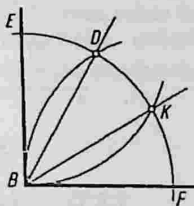

32-chizma

Berilgan burchakka teng bo'lgan burchak qurish

Berilgan ABC burchakning B nuqtasidan ixtiyoriy R radiusda mn yoy o'tkaziladi. Ikkinchi $A_1B_1C_1$ burchakni qurish uchun B_1C_1 kesmaning B_1 nuqtasidan R radiusda m_1n_1 yoy chiziladi. Hosil bo'lgan n_1 nuqtadan vatari mn ga teng bo'lgan radiusda R radiusli

yoy kesishuvchi yoy o'tkazib, m_1 nuqta quriladi. Hosil bo'lgan m_1 nuqta orqali A_1B_1 to'g'ri chiziq o'tkaziladi. Bunda qurilgan $A_1B_1C_1$ burchak ABC burchakka teng bo'ladi (33-chizma).

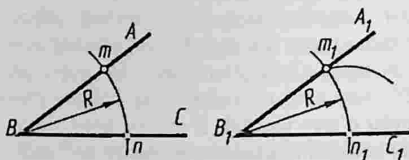

33-chizma

Berilgan AB to'g'ri chiziq kesmasiga parallel to'g'ri chiziq o'tkazish. Buning uchun AB kesmaning istalgan joyiga C va D nuqtalar belgilab olinadi. C va D nuqталardan ixtiyoriy yoki berilgan radiusda ikki yoy o'tkaziladi. Yoylarga urinma o'tkazilgan to'g'ri chiziq berilgan AB to'g'ri chiziqqa parallel bo'ladi (34-chizma).

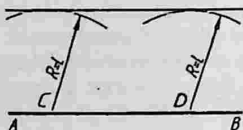

34-chizma

2.3. Qiyalik va konusliklarni qurish

Mashinasozlik chizmachiligida qiyalik va konuslikka ega bo'lgan detallar ko'p uchraydi. Bularga shveller, relslar, probka va konuslarni kiritish mumkin.

Qiyalik to'g'ri chiziqni vertikal yoki gorizontaal yo'nalishlardan og'dirishdir, ya'ni qiyalik deb burchakning qarshi katetini uning yon kateti nisbatiga aytiladi, ya'ni qiyalik α burchakni tangens bilan ifodalanadi (35-chizma).

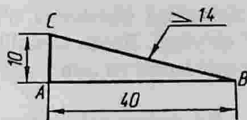
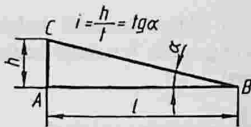

35-chizma

Davlat standarti O'zDS 2.307-97 ga muvofiq qiyalik chizmalarda quyidagi < belgi bilan ko'rsatiladi va qiyalikni ifodalovchi o'lcham soni oldiga qo'yiladi. Bunda o'tkir burchakning uchi qiyalik tomoniga yo'naltirilgan bo'ladi. Odatda, qiyalik nisbatlarda yoki foizlarda ifodalanadi.

1:4 nisbatda qiyalik chizig'ini qurish uchun, gorizontal to'g'ri chiziqning A nuqtasidan ixtiyoriy o'zaro teng to'rtta kesma o'lcham qo'yish kerak. So'ng boshlang'ich A nuqtadan perpendikular o'tkazib, unga AB to'g'ri chiziqning to'rttan bir bo'lagiga teng AC kesma o'lchab qo'yiladi. C nuqtani B nuqta bilan birlashtirib, 1:4 nisbatga ega bo'lgan CB qiya chiziq hosil qilinadi.

Konuslik – konus asosi diametrining konus balandligiga nisbati bilan aniqlanadi, $K=D/L$ (36-chizma). Kesik konus uchun konuslik konus asoslari ayirmasining konus balandligiga nisbati bilan aniqlanadi: $K = \frac{D-d}{L}$. Konuslik foizlar nisbatida quyidagicha aniqlanadi: $K = \frac{D-d}{L} \cdot 100\%$.

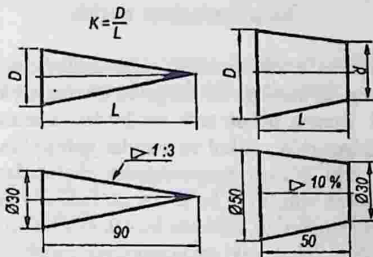

36-chizma

Konuslikni ifodalovchi o'lcham soni oldiga konuslik belgisi "▷" qo'yiladi. Bunda konuslik belgisining o'tkir burchagi konusning uchi tomon yo'naltiriladi (36-chizma).

2.4. Aylana yoki aylana yoyining markazini aniqlash

Aylana yoki aylana yoyida ketma-ket A, B, C nuqtalar belgilab olinadi. Ular vatarlar bilan birlashtiriladi va vatarlar o'rtasidan perpendikular to'g'ri chiziqlar o'tkaziladi.

Perpendikular to'g'ri chiziqlarning kesishuvi natijasida O nuqta hosil bo'ladi. Bu O nuqta aylana yoki aylana yoyining markazi bo'ladi (37-chizma).

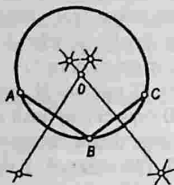

37-chizma

2.5. Aylanani teng bo'laklarga ajratish va muntazam ko'pburchaklar qurish

Proyeksion va mashinasozlik chizmachiligida ko'p hollarda aylanalarni teng bo'laklarga bo'lishga va muntazam ko'pburchaklar to'g'ri keladi. Buning uchun turli usullardan, masalan, transportir, uchburchak chizg'ichlar, sirkul va vatarlar jadvalidan foydalaniladi. 38-chizmada ikki o'zaro perpendikular diametrlar – markaziy chiziqlar aylanani teng to'rt bo'lakka bo'ladi. Aylananing har bir bo'lagini o'rtasidan bo'lib, sakkizta bo'lak hosil qilinadi. Nuqtalarni birlashtirib, to'rtburchak yoki sakkizburchak quramiz.

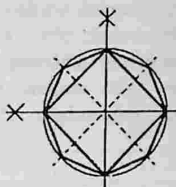

38-chizma

Aylanani teng uch, olti va o'n ikki bo'lakka bo'lish

Aylanani teng (uch, olti va o'n ikki bo'lakka bo'lib, to'g'ri uchburchak, oltiburchak) o'n ikkiga bo'lish uchun berilgan aylananing radiusidan 39-chizmada ko'rsatilganidek foydalaniladi. Chizmada aylana teng o'n ikkiga ajratilgan.

Agar 39-chizmadagi nuqtalarni to'rt yoki bir nuqtadan oralatib birlashtirilsa, uchburchak va oltiburchaklar hosil bo'ladi, (40, a,b-chizma).

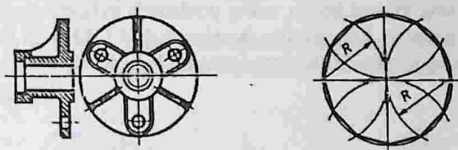

39-chizma

Uchburchak tomonining yarmi taxminan muntazam to'g'ri yettiburchak tomoniga teng bo'ladi (40, a-chizma).



40-chizma

Burchagi 30° bo'lgan uchburchak yordamida aylanaga chizilgan muntazam uchburchak, oltiburchak, o'n ikki burchaklilarni sirkul yordamisiz ham yasash mumkin (41-chizma).

42-chizmada berilgan AB tomoni bo'yicha uchburchak yordamida oltiburchak qurish ko'rsatilgan.

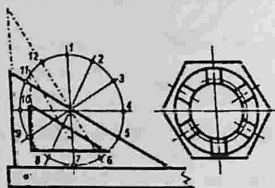

41-chizma

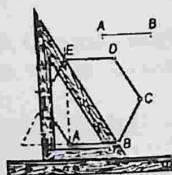

42-chizma

Aylanani teng besh bo'lakka bo'lish. Aylanani teng besh bo'lakka bo'lishda, aylanani OB radiusli o'rtasidan bo'lib, O_1 nuqtani O_1A radius markazi deb qabul qilib, qarama-qarshi radius bilan n nuqtada kesilguncha yoy o'tkaziladi. n A kesma muntazam beshburchakning tomoni bo'lib, uning yordamida aylanada 1, 2, 3, 4, 5 nuqtalarni belgilab, birlashtirilsa, beshburchak A3451 hosil bo'ladi. O'n burchakning tomoni 5D kesmaga teng bo'ladi (43-chizma).

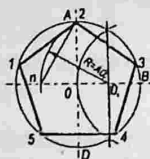
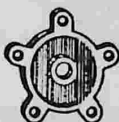

43-chizma

Aylanani istalgan soniga teng bo'laklar bo'lish uchun vatarlar jadvalidan foydalanish mumkin (4-jadval).

Aylanani teng bo'lakka bo'lishda foydalaniladigan koeffitsiyentlar uchun ularning diametri 1 deb olingan $D=1$.

Bo'laklar soni	Koeffitsiyent	Bo'laklar soni	Koeffitsiyent
3	0,86603	12	0,25782
4	0,70711	13	0,23932
5	0,58779	14	0,22252
6	0,50000	15	0,20791
7	0,43388	16	0,19509
8	0,38268	17	0,18375
9	0,34202	18	0,17365
10	0,30902	19	0,16459
11	0,28173	20	0,15643

Agar diametri 50 mm aylanani teng yetti bo'lakka bo'lish talab qilinsa, aylananing diametrini yetti burchakli koeffitsiyentga 0,43388 ko'paytirish kerak bo'ladi. Bunda yettiburchakning bir tomonining uzunligi hosil bo'ladi, ya'ni $a = 50 \times 0,43388 = 21,694 = 21,7\text{mm}$

Shu uzunlikni sirkul o'lchagich yordamida aylanaga ketma-ket yetti marta qo'yib, ularni birlashtirilsa yetti burchak hosil bo'ladi (44-chizma).

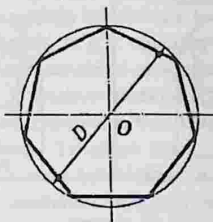

44-chizma

45-chizmada berilgan detallarning chizmasini aylanani teng bo'laklarga bo'lishdan foydalanib bajarishni mashq qiling.

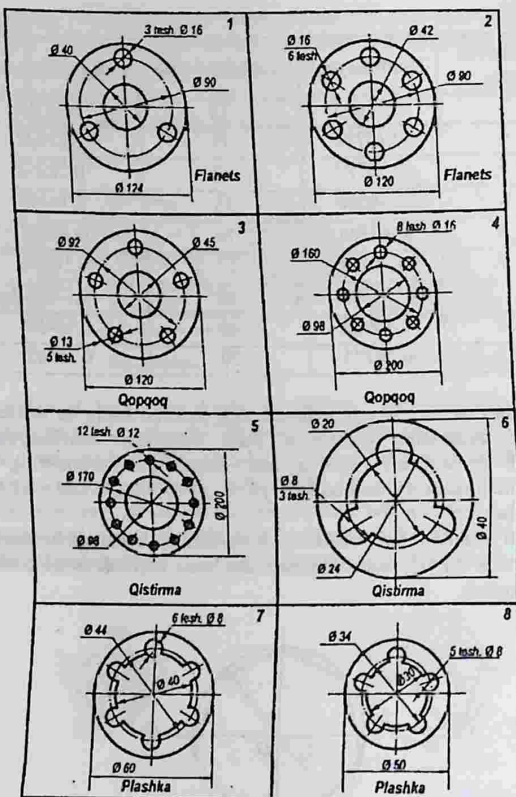

45-chizma

Nazorat savollari

1. Qiyalik nima va u chizmalarda qanday belgilanadi?
2. Konuslik nima va u chizmalarda qanday belgilanadi?

III BOB. URINMA VA TUTASHUVLAR YASASH

Mashina, dastgoh, arxitektura va uy jihozlari detallarining qiyofalarida ravon o'tish sirtlari uchraydi. Chizmada ular bir chiziqni ikkinchi chiziqqa ravon va silliq tutashuv ko'inishida tasvirlanadi.

Tutashuv deb, bir chiziqning boshqa chiziqqa ravon va silliq o'tishiga aytiladi. Deyarli barcha tutashmalar aylana yoyi yordamida bajariladi va quyidagi turlarga bo'linadi:

- to'g'ri chiziq bilan to'g'ri chiziqning tutashmasi;
- to'g'ri chiziq bilan aylananing ichki va tashqi tutashmasi;
- ikki aylananing ichki, tashqi va aralash tutashmasi.

Barcha turdagi tutashuvlar quyidagicha algoritm asosida bajariladi:

1. Tutashuv markazi aniqlanadi.
2. Tutashuvchi nuqtalar topiladi.
3. Berilgan tutashuv radiusida tutashuvchi nuqtalarning tutashmasi bajariladi.

3.1. Ikki kesishuvchi to'g'ri chiziqlarning tutashuvi

Ikki kesishuvchi to'g'ri chiziqning tutashmasini bajarish uchun, berilgan radiusdagi masofada kesishuvchi to'g'ri chiziqlarga parallel ravishda ikkita yordamchi to'g'ri chiziqlar o'tkaziladi. Yordamchi ikki to'g'ri chiziqning kesishishi natijasida tutashuv markazi O nuqta hosil bo'ladi. Tutashuv markazi O nuqtadan kesishuvchi to'g'ri chiziqlarga perpendikular o'tkaziladi, ular tutashuv nuqtalari A va B larni aniqlaydi. Tutashuv markazi O nuqtadan berilgan radiusda A va B nuqtalarni birlashtiruvchi yoy o'tkazilib, berilgan to'g'ri chiziqlarning tutashmasi bajariladi (46-chizma).

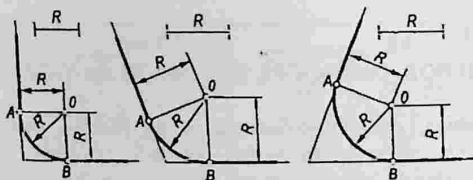

46-chizma

3.2. Ikki parallel to'g'ri chiziqning tutashuvi

Ikki parallel to'g'ri chiziqning tutashuvini bajarish uchun, ikki parallel to'g'ri chiziq orasidagi AB masofaning yarmiga teng bo'lgan tutashuv markazi O aniqlanadi. Tutashuvchi to'g'ri chiziqlar aO radius bilan yoy yordamida birlashtirilib tutashma bajariladi (47-chizma).

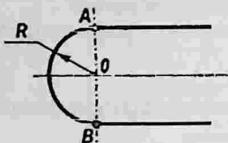

47-chizma

3.3. Berilgan yoy radiusida to'g'ri chiziq va aylananing tutashuvi

To'g'ri chiziqni aylana bilan tutashtirishda tutashuv markazi to'g'ri chiziq va aylanadan bir xil masofada joylashgan bo'ladi. Shuning uchun berilgan tutashtirish radiusiga teng masofada berilgan to'g'ri chiziqqa parallel ravishda yordamchi to'g'ri chiziq o'tkaziladi. So'ngra aylana markazidan uning radiusiga berilgan tutashuv radiusini qo'shib, yordamchi yoy o'tkaziladi. Natijada yordamchi yoyning yordamchi to'g'ri chiziq bilan kesishuvidan tutashuv markazi O nuqta hosil bo'ladi (48-chizma). Berilgan to'g'ri

chiziqqa O dan perpendikular o'tkazib, tutashuv A nuqtasini, aylananing OO_1 to'g'ri chiziq bilan kesishuvidan tutashuv B nuqtasi hosil bo'ladi.

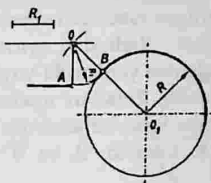

48-chizma

3.4. Ikki aylananing tutashuvi

Bunday tutashuvlarda ham tutashuv markazi O, tutashuvchi nuqtalari A va B topiladi. O nuqtani topish uchun qo'shimcha yo'ylar chiziladi va ularning kesishuvidan tutashuv markazi hosil bo'ladi. Bunda kichik va katta aylana radiuslariga berilgan tutashuv radiusi qo'shiladi, ya'ni $R_1+R=O_1O$, $R_2+R=O_2O$. Tutashuv markazi O ni aylana markazi O_1 va O_2 nuqtalar bilan birlashtiriladi. Berilgan aylanalardagi chizmada ko'rsatilganidek, A va B tutashuv nuqtalari aniqlanadi. Bunday tutashuvga tashqi tutashuv deyiladi (49-chizma).

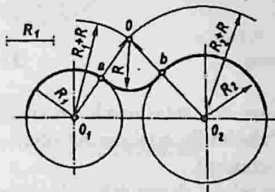

49-chizma

Tashqi tutashuvda berilgan radiusga navbatma-navbat aylana radiusi qo'shiladi. Radiuslar summasi bilan aylana markazi O_1 va

O_2 nuqtalardan yordamchi yo'lar o'tkazilib, tutashuv markazi O nuqta aniqlanadi. Tutashuv markazi O nuqta aylanalar markazi O_1 va O_2 nuqtalar bilan birlashtirib, A va B tutashuvchi nuqtalari topiladi.

Ichki tutashuvda berilgan tutashuv radiusidan navbatma-navbat aylanalar radiusi ayiriladi. Radiuslar ayirmasi bilan aylanalar markazi O_1 va O_2 nuqtalardan yordamchi yo'lar o'tkazib, tutashuv markazi O nuqta aniqlanadi. Tutashuv markazi O nuqta aylanalar markazi O_1 va O_2 nuqtalar bilan birlashtirilib, davom ettiriladi. Bu chiziqlar bilan aylanalar kesishib, A va B tutashuvchi nuqtalari topiladi (50-chizma).

Ikki aylananing tashqi va ichki tutashuvlaridan tashqari aralash tutashuvlari ham mavjud. Aralash tutashuvlarda bir aylana tutashiruvchi yoyning ichkarisida, ikkinchi aylana esa, tashqarisida bo'ladi (51-chizma).

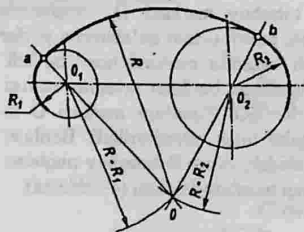

50-chizma

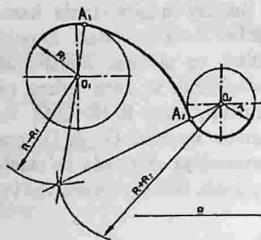

51-chizma

Tutashuv markazi va tutashuvchi nuqtalarini aniqlashning asosiy holatlarini o'zlashtirib, istalgan tutashuv vazifasini bajarish mumkin bo'ladi (52-chizma).

Aylanaga urinma to'g'ri chiziq deb, aylananing biror nuqtasidan aylana radiusiga perpendikular bo'lgan to'g'ri chiziqqa aytiladi.

Aylana va unda yotmagan A nuqta berilgan. Shu nuqta orqali aylanaga urinma bo'lgan to'g'ri chiziqlar o'tkazilsin (53-chizma). Aylanada tutashuvchi nuqtalarni hosil qilish uchun, A va O nuqtalar orasidagi masofa teng yarmidan O_1 nuqtada bo'linadi. O_1 nuqtadan

O_1A radiusda yordamchi aylana o'tkaziladi. Yordamchi aylana berilgan aylanani B va C nuqtalarda kesib o'tadi, bu nuqtalar tutashuv va urinish nuqtalari bo'ladi. Urinma AB va AC to'g'ri chiziqlar OB va OC radiuslarga perpendikular bo'ladi.

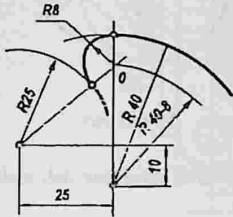

52-chizma

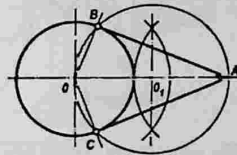

53-chizma

Ikki aylanaga urinma o'tkazish 54 va 55-chizmalarda keltirilgan.

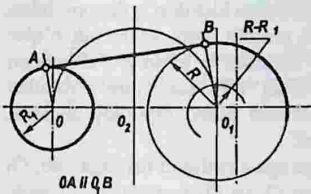

54-chizma

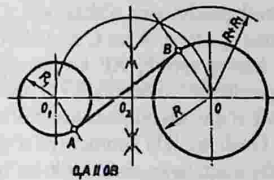

55-chizma

3.5. Ovallar

Radiuslari turlicha bo'lgan ikki yoyning tutashuidan iborat bo'lgan tekis, berk va qavariq ravon egri chiziq *oval* deb ataladi (56-chizma).

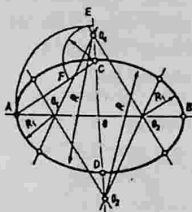

56-chizma

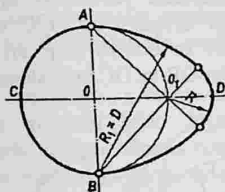

57-chizma

Bir simmetriya o'qiga ega bo'lgan ovallar **avoidlar** deb ataladi (57-chizma).

O'zaro perpendikular ikki simmetriya o'qiga ega bo'lgan ovallar ko'pincha texnikaviy chizmachilikda qo'llaniladi va ular berilgan katta va kichik o'qlar yordamida quriladi. Bunday ovalni qurish uchun gorizontal chiziqqa AB katta o'qni va unga perpendikular ravishda CD kichik o'qni o'lchab qo'yiladi.

O nuqtaning markazi deb, OA radiusda kichik o'q davomi bilan uchrashguncha yoy o'tkaziladi. CE masofa katta va kichik o'qlar ayirmasiga teng. A va C nuqtalarni birlashtirib, bu to'g'ri chiziqdan CE kesma ayrilib, AF kesma ajratiladi. AF kesmaning o'rtasidan perpendikular o'tkaziladi. U ovalni AB katta o'qni O_1 nuqtada, kichik o'qni O_2 nuqtada kesib o'tadi.

Ovalning ikki simmetriya o'qiga ega ekanligini hisobga olib, O_1 va O_2 nuqtalarga simmetrik bo'lgan O_3 va O_4 nuqtalar aniqlanadi: $OO_1 = OO_3$, $OO_2 = OO_4$. O_2 va O_4 nuqtalardan O_1 va O_3 nuqtalardan to'g'ri chiziq o'tkaziladi va shu to'g'ri chiziqlarda tutashuv nuqtalari yotadi.

O_2 markazdan O_2C radiusda va O_4 markazdan O_4D radiusda ovalning katta yoylari o'tkaziladi. O_1A va O_3B radiuslarda ovalni to'ldiruvchi kichik yoylar o'tkazilib ovalni quriladi.

Ikki simmetriya o'qiga ega bo'lgan oval qurishning bir nechta usullari mavjud. Ovalning amaliyotda qo'llanishiga misol 58-chizmada keltirilgan.

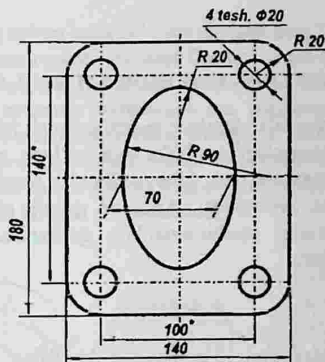

* Ma'lumotlar uchun o'lchamlar
Qistirma kontur

58-chizma

Nazorat savollari

1. Tutashuv deb nimaga aytiladi?
2. Qanday tutashuvlarni bilasiz?
3. Tutashuvlar qanday elementlar yordamida bajariladi?

IV BOB. LEKALO EGRI CHIZIQLARI

Grafik yasashlar bilan topilgan nuqtalar orqali lekalo yordamida chiziladigan o'zgaruvchan egrilikka ega bo'lgan egri chiziqlarga **lekalo egri chiziqlari** deyiladi. Ularga ellipslar, parabola, giperbola, silindroida, aylana evolventasi, Arximed spirali, siklidalar kiradi. Lekalo egri sirtlarini mashinasozlikda qo'llanishiga misol 59-chizmada keltirilgan.

4.1. Ellips

Ellips deb, uning istalgan nuqtasidan ikki fokuslar deb ataluvchi nuqtasigacha bo'lgan masofaning yig'indisi katta o'qining qiymatiga teng bo'lgan tekis, yopiq va ravon egri chiziqqa aytiladi.

Agar aylanish sirtlaridan to'g'ri doiraviy, konus yoki silindrning o'q og'ma bo'lgan va ularning hamma yasovchilarini kesib o'tuvchi tekislik bilan kesilsa, tekis ellips hosil bo'ladi (60, a, b- chizma). Ellipsni qurish ko'p hollarda shunday konturga ega bo'lgan detallarning chizmasini bajarishda foydalaniladi (60, d- chizma).

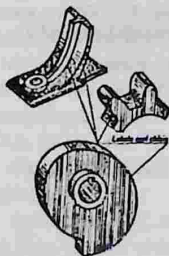

59-chizma

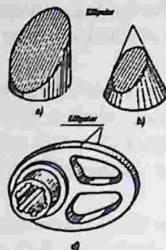

60-chizma

Odatda, ular diametrlari berilgan AB va CD o'qlarga teng bo'lgan va ikki aylana yordamida ellipsning nuqtalari aniqlanib quriladi (61-

chizma). Buning uchun katta aylanani istalgan teng 12 yoki 16 bo'laklarga bo'lib, qarama-qarshi nuqtalar O nuqta orqali birlashtiriladi. Bu to'g'ri chiziqlar kichik aylanani ham shunday teng bo'laklarga bo'ladi. Kichik aylanada nuqtalardan esa, gorizontal chiziqlar, katta aylanadagi nuqtalardan esa, vertikal chiziqlar o'tkaziladi. Natijada bu chiziqlar mos ravishda kesishib, **ellips-lekalo** egri chizig'iga tegishli bo'lgan nuqtalarni beradi. Ularni lekalo yordamida ravon birlashtirib, o'qlari AB va CD bo'lgan ellips yasaladi.

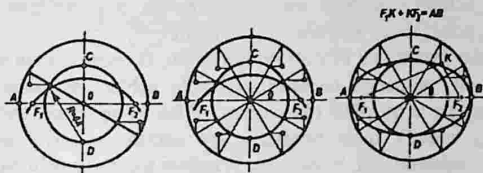

61-chizma

4.2. Parabola

Parabola deb, uning har qanday nuqtasi berilgan MN direktrisa to'g'ri chizig'i va F fokus nuqtasidan bir xil masofada joylashgan yassi ochiq ravon egri chiziqqa aytiladi. Parabolani A nuqtasi direktrisa MN va F fokusdan teng masofada bo'ladi, ya'ni $BA=AF$; $FI_1=a$, $FI_2=b$ va h.k (62-chizma).

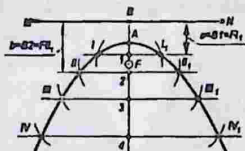

62-chizma

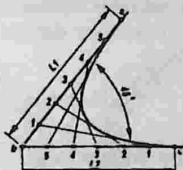

63-chizma

Amaliyotda parabolani berilgan a, b va c nuqtalari yordamida ham yasash mumkin (63-chizma). Buning uchun berilgan cb va ab

chiziqlar teng bo'laklarga, masalan, 5 ga bo'linib raqamlanadi. Bir nomli nuqtalar 1,1 va 2,2 va 3,3 va h.k birlashtiriladi. Hosil bo'lgan siniq chiziqlarga urinma qilib lekalo konturi tanlab olinadi.

4.3. Giperbola

Giperbola deb, uning istalgan nuqtalaridan berilgan ikki fokus nuqtasigacha bo'lgan masofaning ayirmasi o'zgarmas miqdor va u giperbola uchlari orasidagi masofa qiymatiga teng bo'lgan yassi simmetrik ochiq ravon egri chiziqqa aytiladi.

Fokuslar masofasini FF_1 o'rtasidan bo'lib, O nuqta olinadi va shu nuqtadan ikki tomonga berilgan giperbola uchlari orasidagi AA_1 masofaning yarmi qo'yiladi (64-chizma). F fokusning chap tomonidan oralaridagi masofa ortib boruvchi, bir nechta ixtiyoriy nuqtalar 1,2,3,4..... tanlab olinadi. F fokusdan R radiusi giperbola uchi A_1 dan 3 nuqtaga teng bo'lgan masofada aylana yoyi chiziladi, F_1 fokusdan radiusi giperbola uchi A dan 3 nuqtaga teng bo'lgan masofada ikkinchi aylana yoyi chiziladi. Shu ikki yoyning kesishuvida giperbolaga tegishli bo'lgan K va K_1 nuqtalar aniqlanadi.

Giperbola istalgan nuqtasi uchun, masalan giperbolaga tegishli bo'lgan M nuqta uchun quyidagi tenglikni yozish mumkin: $F_1 M - MF = AA_1$, F va F_1 giperbola fokuslari.

Agar aylanma konus uning o'qiga parallel bo'lgan tekislik bilan kesilsa, giperbola hosil bo'ladi. Kesuvchu tekislik bo'yicha yasovchisiga parallel bo'lsa parabola, hamma yasovchisini o'qiga og'ma vaziyatda kesib o'tsa, ellips hosil bo'ladi (65-chizma).

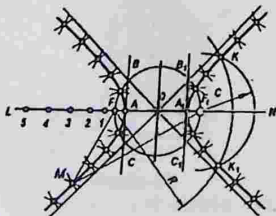

64-chizma

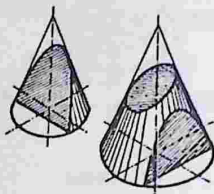

65-chizma

4.4. Sikloida

Sikloida deb, to'g'ri chiziq bo'ylab surilmasdan yumalayotgan aylananing biron bir nuqtasining trayektoriya chizig'iga aytiladi (66-chizma).

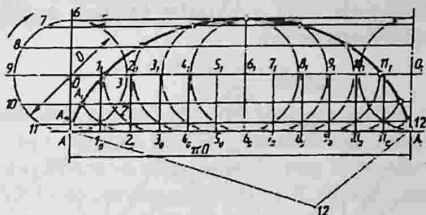

66-chizma

Sikloidani qurish uchun aylanani teng 12 bo'lakka bo'linadi va shu bo'lingan nuqtalardan 11 - 1, 10 - 2, 9 - 3 va h.k. parallel chiziqlar o'tkaziladi. Aylanaga urinma bo'lgan to'g'ri chiziqning A nuqtasidan πD aylananing uzunligini o'lcham qo'yiladi va AA_1 kesma olinadi. AA_1 kesmani Falles teoremasidan foydalanib teng 12 bo'lakka bo'lib, 1₀, 2₀, 3₀ va h.k. nuqtalar hosil qilinadi. Shu 1₀, 2₀, 3₀ va boshqa nuqtalardan OO_1 o'q chiziqqa perpendikular o'tkaziladi. Hosil bo'lgan 1₁, 2₁, 3₁ va boshqa nuqtalar yumalayotgan aylananing markazi bo'ladi. 1₁ markazdan 11 - 1 chiziq bilan kesishguncha aylananing bir qismi chizilsa A_0 nuqta aniqlanadi. 2₁ markazdan o'tkazilgan aylanani 10 - 2 chiziqni kesishtirib A_1 nuqtani hosil qilamiz va h.k. Sikloidaga tegishli nuqtalarni lekalo yordamida ravon tutashtirib, uni quriladi.

4.5. Aylana evolventasi

To'g'ri chiziqni qo'zg'almas aylana bo'ylab surilmasdan yumalashi natijasida uning istalgan nuqtasining trayektoriyasi ochiq va ravon egri chiziq bo'lib, uni aylana evolventasi (yoyilmasi) deb aytiladi.

Evolventa nuqtalarini qurish uchun berilgan aylana teng 12 bo'lakka bo'linadi. Bo'lingan nuqtalardan 01, 02, 03 va h.k. radiuslar

o'tkaziladi va ulardan aylanaga urinmalar chiziladi. Aylana uzunligi teng 12 bo'lakka bo'linadi. Birinchi urinmaga aylana yoyining o'n ikkidan bir bo'lagini, ikkinchi urinmaga o'n ikkidan ikki kesma o'lchab qo'yiladi va h.k. Hosil qilingan I, II, III va h.k. nuqtalarni lekalo yordamida ravon birlashtirib, aylana evolventasi quriladi (67-chizma). Amaliyotda tishli g'ildiraklar tishining profili evolventa egri chizig'idan iborat bo'ladi.

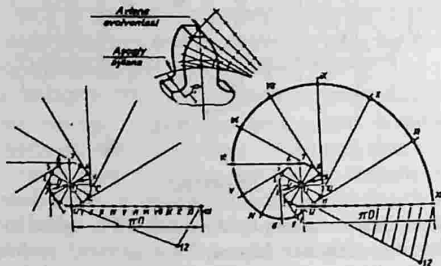

67-chizma

4.6. Arximed spirali

Arximed spirali deb, aylana radiusi bo'ylab bir vaqtning o'zida tekis ilgarilanma va aylanma harakat qilayotgan nuqtaning ochiq va ravon yassi egri chiziqli trayektoriyasiga aytiladi (68-chizma).

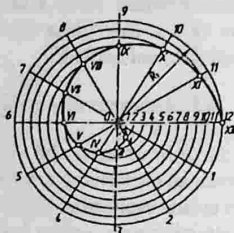

68-chizma

Arximed spiralinı qurish uchun aylananı va uning radiusini teng 12 bo'lakka bo'linadi (68-chizma). Aylananing bo'lingan nuqtalaridan o'tuvchi radiuslar o'tkaziladi. Birinchi radiusga uning o'n ikkidandan bir bo'lagi, ikkinchi radiusga o'n ikkidandan ikki bo'lagi va h.k. qo'yiladi va spiralinı I – XII nuqtalari hosil qilinadi. Ularnı lekalo yordamida birlashtirib, Arximed spirali quriladi.

4.7. Sinusoida

Sinusoida deb, burchak bo'yicha sinus o'zgarishini tasvirlovchi ravon yassi egri chiziqqa aytiladi. Sinusoida egri chizig'ini qurish uchun berilgan aylana va uning uzunligi teng 12 bo'lakka bo'linadi. Bo'lingan 1,2,3-nuqtalardan gorizontaal, I, II, III nuqtalardan vertikal to'g'ri chiziqlar o'tkaziladi va ularning kesishishidan sinusoida egri chizig'iga tegishli nuqtalar hosil bo'ladi (69-chizma).

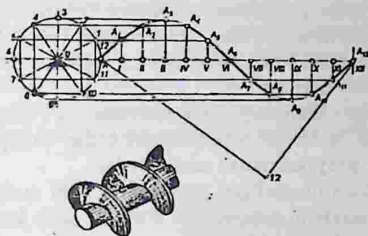

69-chizma

Nazorat savollari

1. Qanday ikkinchi tartibli egri chiziqlarnı bilasiz?
2. Parabola deb qanday egri chiziqqa aytiladi?
3. Sikloida deb qanday egri chiziqqa aytiladi?
4. Evolventa deb qanday egri chiziqqa aytiladi?
5. Ellips deb qanday egri chiziqqa aytiladi?
6. Sinusoid deb qanday egri chiziqqa aytiladi?
7. Arximed spirali deb qanday egri chiziqqa aytiladi?

V BOB. CHIZMA GEOMETRIYA VA PROYEKSION CHIZMACHILIK ASOSLARI

Chizma geometriya fazoviy shakllarni tekislikka tasvirlash usullarini o'rnatuvchi fandır.

Fransuz olimi va muhandisi Gaspar Monj, o'sha vaqtda to'plangan proyeksiyon savodxonlik tajribasiga tayanib, ilk bor 1798-yilda chop etilgan o'zining "Chizma geometriya" asarida to'g'ri burchakli proyeksiyonlarning asosiy holatlarini umumlashtirib ilmiy asoslab bergan.

Chizma geometriya fanida proyeksiyonlashning ikki parallel va markaziy usullari ko'riladi. Texnikaviy chizmachilikda parallel proyeksiyonlanish asosiy usul hisoblanadi. U, o'z navbatida, to'g'ri burchakli proyeksiyonlanishlarga aksonometrik proyeksiyonlanish va sonli belgilar bilan proyeksiyonlanishlarga bo'linadi. Predmetning xarakterli nuqtalaridan proyeksiyalovchi nurlar yoki to'g'ri chiziqlar o'tkazish yo'li bilan tekislikda tasviri hosil qilish jarayoniga **proyeksiyonlanish** deyiladi.

70-chizmada markaziy proyeksiyalashga misol berilgan. Proeksiyalovchi nurlar bir S nuqta markazidan chiqqani uchun bu usul **markaziy proyeksiyalash usuli** deyiladi.

N tekislikka yo'naltirilgan proyeksiyalovchi nurlar ABC uch-burchakning xarakterli nuqtalaridan o'tib, tarqalib ketadi. Shuning uchun bu nurlar kartina tekisligiga perpendikular emas va o'zaro parallel ham emasdir.

71-chizmada parallel proyeksiyonlanishga misol berilgan.

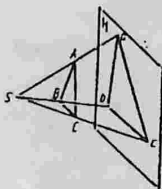

70-chizma

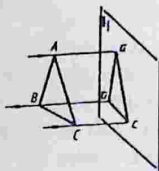

71-chizma

H kartina tekisligiga ABC uchburchak proyeksiya uchburchak proyeksiyalangan. ABC uchburchak nuqtalari orqali proyeksiyalovchi nurlar o'tkazilgan. Proyeksiyalovchi nurlar N kartina tekisligiga perpendikular va o'zaro parallel joylashgan. Shuning uchun ham proyeksiyalash parallel va to'g'ri burchakli proyeksiyalash usuli deyiladi.

Bu hollarda tasvir o'lchami ABC uchburchak o'lchamidan farq qiladi.

5.1. Markaziy proyeksiyalash

Markaziy proyeksiyalash o'zining katta yassiligi bilan farq qiladi. Ammo predmet chizuvchining ko'zidan uzoqlashgan sari u ko'z nigohida kichiklashib boradi. Shuning uchun undan proyeksiyalash chizmachilikda kam foydalaniladi. Chizmalarga zarur o'lchamlar qo'yishda qiyinchiliklar tug'diradi va markaziy proyeksiyalashda chizmalar qurishda murakkabdirlar. Fotoapparat markaziy proyeksiyalash prinsipida tuzilgan. Markaziy proyeksiyalash usulidan rassomlar rasm chizishda keng foydalanishadi.

Markaziy proyeksiyalashda hamma gorizontl chiziqlar gorizont chizig'idagi bir yoki bir nechta nuqtalarda uchrashadilar (72-chizma).

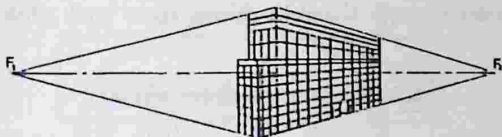

72-chizma

5.2. To'g'ri burchakli proyeksiyalash

To'g'ri burchakli proyeksiyalash usuli muhandislik usuli muhandislik grafikasi fanini o'rganishda asosiy usuldir. Agar markaziy proyeksiyalash predmetning yaqqol hajmi tasvirini bersa, to'g'ri burchakli proyeksiyalash tekislikdagi tekis tasvirini beradi.

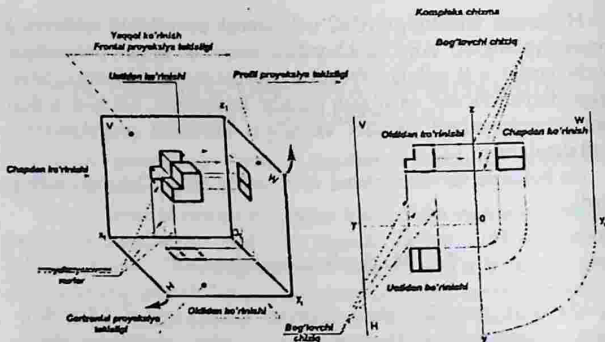

73-chizma

To'g'ri burchakli proyeksiyalash usulida hosil qilingan tasviridan, proyeksiyalarning bir-biriga proyeksion bog'lash va taqqoslash yo'li bilan detalning shakli va uning o'lchamlari to'g'risida to'liq ma'lumot olish mumkin (73-chizma).

Predmetni V tekislikda oldidan, H tekislikda ustidan, W tekislikda chapdan ko'rinishlari hosil bo'ladi. 73-chizmada predmetning H, V, W proyeksiyalar tekisliklari modulida yaqqol tasviri berilgan va tekisliklarni yoyib kompleks chizma epyur hosil qilish keltirilgan.

5.3. Aksonometrik proyeksiyalar

Aksonometrik proyeksiyalar deb, predmetni koordinata o'qlari bilan birgalikda parallel proyeksiyalash usulida aksonometrik tekisligida hosil qilingan tasviriga aytiladi. "Aksonometriya" grekcha so'z bo'lib, akson – o'q, metrio – o'lchash, ya'ni "o'qlar bo'ylab o'lchash" demakdir.

Aksonometrik proyeksiyalash - tasvirlashning yaqqol usuli bo'lib, markaziy proyeksiyalash usulidan farqli, unda proyeksiyalovchi nurlar dastasi o'zaro parallel bo'ladi. Shu bois model yoki detal tasvirlariga o'lcham qo'yishga imkoni bo'ladi. Aksonometrik

proyeksiyalashda ko'pincha muhandislik grafikasida detallarning texnikaviy rasmini bajarishda foydalaniladi (74-chizma).

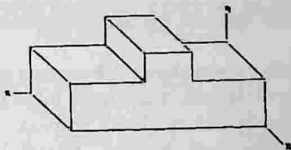

74-chizma

5.4. Sonli belgilar bilan proyeksiyalash

Sonli belgilar – bu daryo yoki sayhonlik sathidan joy relyefining ko'tarilishi yoki chuqurlashini ifodalovchi son belgidir.

Yer sirti yoki yer qirgimini proyeksiyalashda proyeksiyalashning to'g'ri burchakli usuli qo'llaniladi. Sonli belgilar bosh ko'rinishda kesuvchi tekislikning yoki kesim tekisligi iziga, ustidan ko'rinishda – planda qo'yiladi (75-chizma).

1.2.2. va h.k belgilar yer sirti daryo sathidan qancha balandligini ko'rsatadi. Topografiyada sonli belgilar bilan proyeksiyalash keng qo'llaniladi.

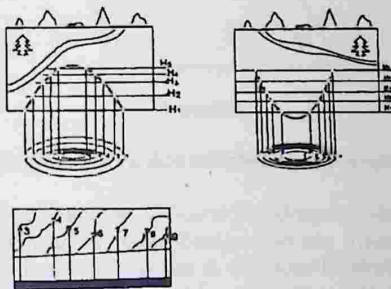

75-chizma

Nazorat savollari

1. Proyeksiyalash apparati qanday geometrik elementlarni o'z ichiga oladi?
2. Proyeksiyalash va proyeksiya deb nimaga aytiladi?
3. Siz qanday proyeksiyalash usullarini bilasiz?
4. Qanday proyeksiyalash markaziy proyeksiyalash deb ataladi?
5. Qanday proyeksiyalash parallel, to'g'ri burchakli, qiyshiq burchakli proyeksiyalash deb ataladi?
6. Muhandislik grafikasida proyeksiyalash usullaridan qaysi biri asosiy qilib olingan?
7. Chizmada narsaning bitta proyeksiyasi hamma vaqt ham yetarli bo'la oladimi?

VI BOB. NUQTANING TO'G'RI BURCHAKLI PROYEKSIYALARI

Istalgan geometrik jism yoki detal uchun, uning chizmasini qurishda birlamchi elementi bo'lib nuqta va to'g'ri chiziq hisoblanadi. Shuning uchun istalgan proyeksiyalash usulida, shuningdek to'g'ri burchakli proyeksiyalashda ham avval nuqta va to'g'ri chiziqni proyeksiyalash o'rganiladi.

To'g'ri burchakli proyeksiyalash deb, proyeksiyalash yo'nalishi proyeksiyalar tekisligiga perpendikular bo'lgan parallel proyeksiyalash usuliga aytiladi. $S \uparrow H$ bo'lgani uchun, chizmada proyeksiyalash apparatida $S \uparrow$ yo'nalish ko'rsatilmaydi (76-chizma).

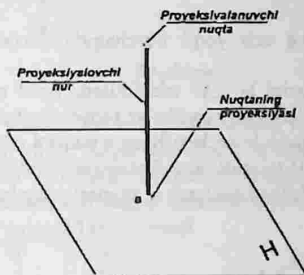

76-chizma

6.1. Nuqtani bir va ikki tekislikka proyeksiyalash

Fazoda H gorizontaal va V frontal proyeksiyalar tekisligiga hamda unda joylashgan A nuqta berilgan bo'lsin. Uning gorizontaal proyeksiyasini hosil qilish uchun A nuqtadan H tekislikka perpendikular proyeksiyalovchi nur o'tkazamiz. Uning H tekislik bilan kesishgan a nuqtasi fazodagi A nuqtaning gorizontaal proyeksiyasi bo'ladi. Fazodagi A nuqtaning a' frontal proyeksiyasini hosil qilish

uchun V tekislikka perpendikular proyeksiyalovchi nur o'tkazamiz (77-chizma).

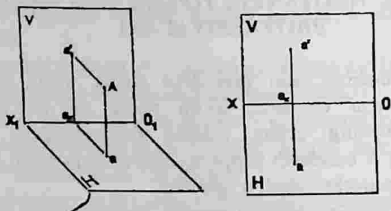

77-chizma

6.2. Nuqtani uchta tekislikka proyeksiyalash

A nuqta fazoning uch yoqli burchagida (oktantd) berilgan bo'lsin, (78- chizma).

Nuqta proyeksiyasini H, V, W tekisliklarda hosil qilish uchun A nuqtadan shu tekisliklarga perpendikular proyeksiyalovchi nurlar o'tkaziladi. Ularni H tekislik bilan kesishgan a nuqtasi A nuqtaning gorizontal proyeksiyasi, V tekislik bilan kesishgan a' nuqtasi frontal proyeksiyasi, W tekislik bilan kesishgan a'' nuqtasi proyeksiyasi bo'ladi.

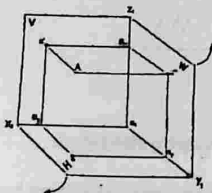

78-chizma

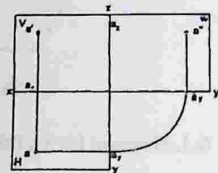

79-chizma

Kompleks chizmalarda nuqta, to'g'ri chiziq kesmasi yoki shakllarning fazoviy holati tasvirlanmaydi, faqat ularning proyeksiyalari tasvirlanadi (79-chizma).

Nuqta, kesma yoki shakllarni berilgan yoki ixtiyoriy koordinatalar yordamida proyeksiyalash mumkin. Masalan, A nuqtaning koordinatalari berilgan: $x = 60$ mm; $y = 40$ mm; $z = 50$ mm. Proyeksiya o'qlari (koordinata o'qlari) quriladi, ular O nuqta koordinata boshida kesishadi va undan o'qlar bo'ylab nuqtaning berilgan koordinatalari qo'yib chiqiladi, masalan, $x_A = 60$; $y_A = 40$; $z_A = 50$ (80-chizma).

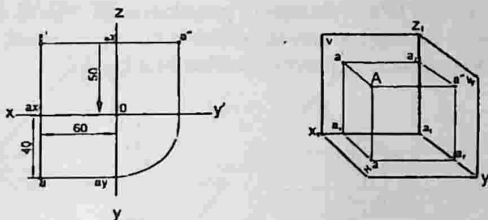

80-chizma

Nuqtaning yaqqol tasvirini qurish uchun, H, V va W tekisliklar modelini chizib olib, nuqta koordinata o'lchamlarini proyeksiya o'qlariga qo'yib chiqiladi. Nuqtaning yaqqol tasvirini qurishda uning O_y proyeksiya o'qidagi o'lchamlar qiymati ikki marta kichik, ya'ni 40 mm o'miga 20 mm olinadi.

Nazorat savollari

1. Qanday chizmaga kompleks chizma deyiladi?
2. Proyeksiyalar tekisliklari qanday nomlanadi va belgilanadi?
3. Vertikal va gorizontal bog'lovchi chiziqlar nima?
4. Nuqtaning gorizontal proyeksiyasi uning qanday koordinatalari bilan aniqlanadi?
5. Nuqtaning frontal proyeksiyasi uning qanday koordinatalari bilan aniqlanadi?

VII BOB. TO'G'RI CHIZIQ KESMASINI PROYEKSIYALASH

Fazoda to'g'ri chiziq cheksizdir. To'g'ri chiziqning bo'lagi kesma deyiladi.

Agarda nuqta to'g'ri chiziqqa tegishli bo'lsa, u holda nuqtaning proyeksiyasi shu to'g'ri chiziqning proyeksiyasiga tegishli bo'ladi (81-chizma). Kesmaning proyeksiyasini hosil qilish uchun, uning eng chekka nuqtalarining proyeksiyasi berilishi kerak.

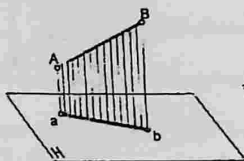

81-chizma

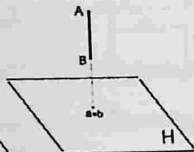

82-chizma

7.1. To'g'ri chiziq kesmasining H, V, W tekisliklarga nisbatan holatlari

Agar to'g'ri chiziq kesmasi proyeksiya tekisligiga perpendikular bo'lsa, uning proyeksiyasi nuqta bo'ladi (82-chizma).

Agar to'g'ri chiziq kesmasi proyeksiyalar tekisligiga parallel bo'lsa, u shu tekislikka haqiqiy kattalikda – uzunligida proyeksiyalanadi (83-chizma).

Agar to'g'ri chiziq kesmasi proyeksiyalar tekisligiga nisbatan og'ma joylashgan bo'lsa, u holda u shu tekislikka haqiqiy kattalikdan kichik bo'lib, qisqarib proyeksiyalanadi (84-chizma).

Gorizontal, frontal, profil proyeksiyalar tekisligiga nisbatan og'ma joylashgan to'g'ri chiziq kesmasiga umumiy vaziyatdagi to'g'ri chiziq deyiladi (85-chizma).

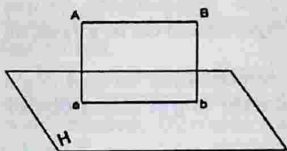

83-chizma

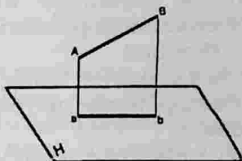

84-chizma

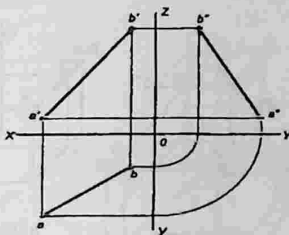
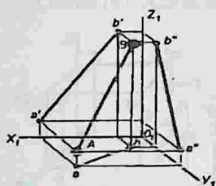

85-chizma

Horizantal proyeksiyalar tekisligiga parallel bo'lgan to'g'ri chiziq kesmasiga **gorizontal to'g'ri chiziq** yoki **gorizontal** deyiladi (86-chizma).

Frontal proyeksiyalar tekisligiga parallel bo'lgan to'g'ri chiziq kesmasiga **frontal to'g'ri chiziq** yoki **frontal** deyiladi (87-chizma).

Profil proyeksiyalar tekisligiga parallel bo'lgan to'g'ri chiziq kesmasiga **profil to'g'ri chiziq** yoki **profil** deyiladi (88-chizma).

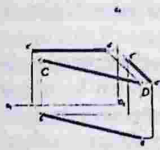

86-chizma

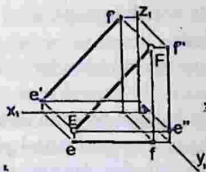

87-chizma

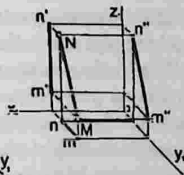

88-chizma

Gorizontal proyeksiyalar tekisligiga perpendikular bo'lgan to'g'ri chiziq kesmasiga **gorizontal proyeksiyalovchi to'g'ri chiziq** deyiladi (89-chizma).

Frontal proyeksiyalar tekisligiga perpendikular bo'lgan to'g'ri chiziq kesmasiga **frontal proyeksiyalovchi to'g'ri chiziq** deyiladi (90-chizma).

Profil proyeksiyalar tekisligiga perpendikular bo'lgan to'g'ri chiziq kesmasiga **profil proyeksiyalovchi to'g'ri chiziq** deyiladi (91-chizma).

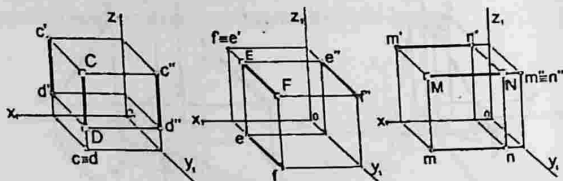

89-chizma

90-chizma

91-chizma

7.2. To'g'ri chiziqning izlari

To'g'ri chiziqning proyeksiyalar tekisliklari bilan kesishgan nuqtalariga to'g'ri chiziqning **izlari** deyiladi.

Umumiy vaziyatdagi to'g'ri chiziq hamma proyeksiyalar tekisliklari bilan kesishib, uchta gorizontal, frontal va profil izlarini hosil qiladi.

Bitta proyeksiya tekisligiga parallel bo'lgan to'g'ri chiziq, shu tekislik bilan kesishmaydi va u ikkita iz hosil qiladi.

Ikkita proyeksiyalar tekisligiga parallel bo'lgan to'g'ri chiziq faqat bitta izga ega bo'ladi.

To'g'ri chiziqning gorizontal izini ko'rish uchun, to'g'ri chiziqning frontal proyeksiyasini O_x proyeksiya o'qi bilan kesishguncha davom ettiriladi. O_x o'qida hosil bo'lgan m' nuqtadan perpendikular o'tkaziladi va to'g'ri chiziqning gorizontal proyeksiyasi o'tkazilgan perpendikular bilan kesishguncha davom ettiriladi. Qurilgan nuqta to'g'ri chiziqning gorizontal m izini hosil qiladi. Natijada to'g'ri

chiziq bilan H tekislikning kesishgan M nuqtasi – gorizontal izi hosil bo'ladi.

To'g'ri chiziqning frontal izini qurish uchun, to'g'ri chiziqning gorizontal proyeksiyasi O_x proyeksiya o'qi bilan kesishguncha davom ettiriladi. O_x o'qida hosil bo'lgan n nuqtadan perpendikular o'tkaziladi va to'g'ri chiziqning frontal proyeksiyasi o'tkazilgan perpendikular bilan kesishguncha davom ettiriladi va to'g'ri chiziqning n' frontal izi hosil qilinadi. Natijada to'g'ri chiziq V tekislik bilan N nuqtada kesishadi.

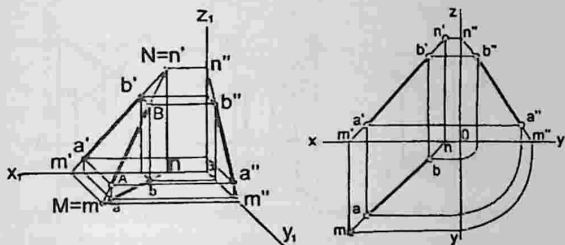

92-chizma

7.3. Ikki to'g'ri chiziqning o'zaro holatlari

Agarda ikki to'g'ri chiziq fazoda parallel bo'lsa, u holda ularning bir nomli proyeksiyalari ham o'zaro parallel bo'ladi (93-chizma).

Agar ikki to'g'ri chiziq fazoda kesishsa, u holda kompleks chizmada ularning bir nomli proyeksiyalari ham kesishadi. Ularning kesishuv $K(k, k')$ nuqtasining bir nomli proyeksiyalari O_x proyeksiya o'qiga perpendikulyar bo'lgan bitta bog'lovchi chiziqda yotadi (94-chizma).

Agar ikki to'g'ri chiziq fazoda parallel bo'lmasa va kesishmasa, ularga uchrashmas (ayqash) to'g'ri chiziqlar deyiladi. Kompleks chizmalarda ularning bitta bir nomli proyeksiyalari parallel yoki kesishgan bo'lishi mumkin. Kesishgan hollarda esa, kesishuv

nuqtasining bir nomli proyeksiyalari bitta Ox o'qiga perpendikular bo'lgan bog'lovchi chiziqda yotmaydi (95-chizma).

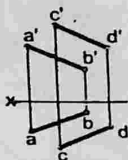
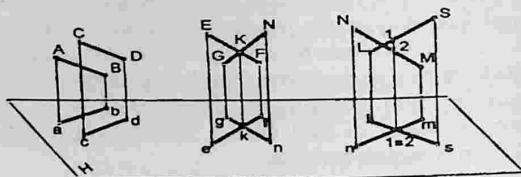

93-chizma

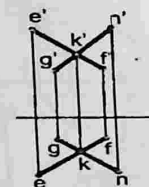

94-chizma

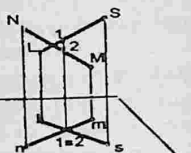

95-chizma

Nazorat savollari

1. To'g'ri chiziq proyeksiya tekisliklariga nisbatan qanday vaziyatlarda bo'lishi mumkin?
2. Qanday sath chiziqlarini bilasiz? Sath chiziqlarining proyeksiyalari Ox o'qqa nisbatan qanday joylashadi?
3. Qanday proyeksiyalovchi to'g'ri chiziqlarni bilasiz?
4. Ikki to'g'ri chiziq fazoda qanday vaziyatlarda joylashishi mumkin?
5. Qanday vaziyatda to'g'ri chiziq kesmasi o'z kattaligida proyeksiyalanadi?
6. Qanday vaziyatda to'g'ri chiziq kesmasi nuqta tarzida proyeksiyalanadi?

VIII BOB. TEKISLIK

Tekislik kompleks chizmada quyidagi ko'rinishlarda berilishi mumkin:

Bir to'g'ri chiziqlarda yotmagan uchta nuqta proyeksiyalari bilan (96-chizma).

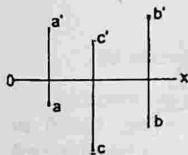

96-chizma

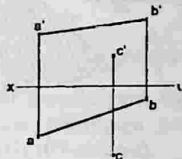

97-chizma

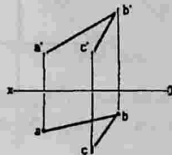

98-chizma

To'g'ri chiziq va unda yotmagan nuqta bilan (97-chizma).
Ikki kesishuvchi to'g'ri chiziq proyeksiyalari bilan (98-chizma).
Ikki parallel to'g'ri chiziq proyeksiyalari bilan (99-chizma).

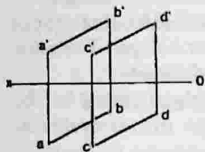

99-chizma

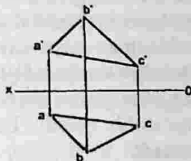

100-chizma

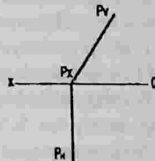

101-chizma

Geometrik shakl proyeksiyalari bilan (100-chizma).
Tekislik izlari bilan (101-chizma).

8.1. Tekislikning H, V va W tekisliklariga nisbatan holatlari

Horizantal, frontal, profil proyeksiyalar tekisliklariga nisbatan og'ma joylashgan tekislik **umumiy vaziyatdagi tekislik** deyiladi (102-chizma).

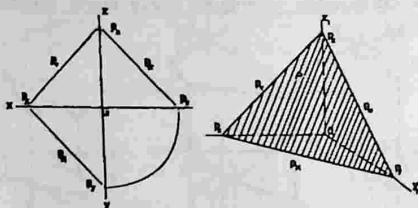

102-chizma

Horizantal proyeksiyalar tekisligiga perpendikular bo'lgan R tekislik **horizantal proyeksiyalovchi tekislik** deyiladi (103-chizma).

Frontal proyeksiyalar tekisligiga perpendikular bo'lgan S tekislik **frontal proyeksiyalovchi tekislik** deyiladi (104-chizma).

Profil proyeksiyalar tekisligiga perpendikular bo'lgan T tekislik **profil proyeksiyalovchi tekislik** deyiladi (105-chizma).

Bunday tekisliklarning bitta proyeksiyasi to'g'ri chiziq bo'lib, uning asosiy izi bilan qo'shilib qoladi. Bunga proyeksiyalovchi tekislikning **xossasi** deb ataladi.

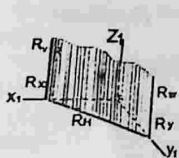

103-chizma

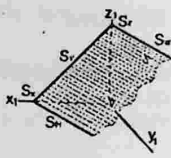

104-chizma

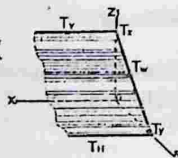

105-chizma

Frontal va profil proyeksiyalar tekisliklariga perpendikular va gorizontaal proyeksiyalar tekisligiga parallel bo'lgan R tekislik **gorizontaal tekislik** deyiladi (106-chizma).

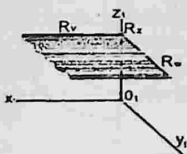

106-chizma

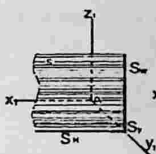

107-chizma

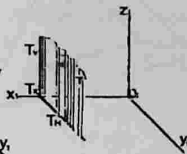

108-chizma

Gorizontaal va profil proyeksiyalar tekisliklariga perpendikulyar va frontal proyeksiyalar tekisligiga parallel bo'lgan, S tekislik **frontal tekislik** deyiladi (107-chizma).

Frontal va gorizontaal proyeksiyalar tekisliklariga perpendikulyar va profil proyeksiyalar tekisligiga parallel bo'lgan T tekislik **profil tekislik** deyiladi (108-chizma).

Berilgan P tekislikning proyeksiyalar tekisliklari bilan uchrashgan (kesishgan) chiziqlari tekislikning (P_H , P_V , P_W) izlari deyiladi (102-chizma).

Bunda tekislik izlari proyeksiyalar tekisliklarining bittasiga haqiqiy kattaliklarida va ikkitasiga qisqarib tasvirlanadi.

8.2. Tekislikda joylashgan to'g'ri chiziq va nuqtalar.

Tekislikning maxsus vaziyatdagi to'g'ri chiziqlari

Berilgan tekislikda yotib, H, V, W tekisliklarga parallel bo'lgan to'g'ri chiziqlarga **maxsus vaziyatdagi to'g'ri chiziqlar** deyiladi.

Tekislikning gorizontaal proyeksiyalari tekisligiga parallel bo'lgan [AB] to'g'ri chizig'iga P tekislikning **gorizontali** deyiladi.

Tekislikning frontal proyeksiyalari tekisligiga parallel bo'lgan [CD] to'g'ri chizig'iga P tekislikning **frontali** deyiladi.

Tekislikning profil proyeksiyalari tekisligiga parallel bo'lgan [EF] to'g'ri chizig'iga P tekislikning **profili** deyiladi (109-chizma).

Tekislikning maxsus chiziqlari ularning izlariga mos ravishda parallel bo'ladi.

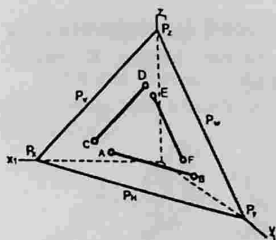

109-chizma

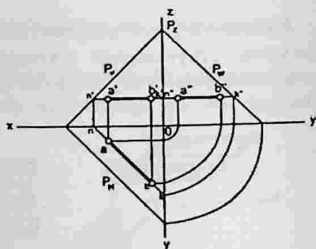

110-chizma

Tekislikning izlarini aniqlash uchun, tekislikda yotuvchi to'g'ri chiziqning izlarini topish kerak bo'ladi. 110-chizmada umumiy vaziyatdagi P tekislik berilgan. P_H , P_V , P_W lar shu P tekislikning izlari. Tekislik gorizontalining frontal izi P_V da yotgan N nuqta va profil izi P_W da yotgan K nuqta bo'ladi.

Tekislikning berilgan frontal izi va frontali yordamida uning izlarini aniqlash 111-chizmada ko'rsatilgan.

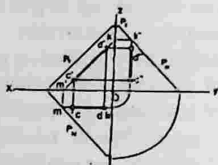
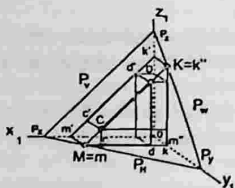

111-chizma

8.3. Tekislikda nuqta tanlash

Agar istalgan nuqta tekislikka tegishli to'g'ri chiziqda yotsa, u holda nuqta ham tekislikda yotadi.

Chizmalarda berilgan nuqtaning bitta proyeksiyasi orqali boshqa proyeksiyalarini aniqlashga to'g'ri keladi. Masalan, uchburchak ABC tekislikka tegishli K nuqtaning frontal proyeksiyasi K' nuqta berilgan (112-chizma).

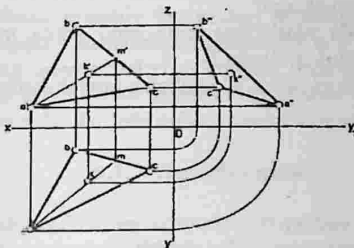

112-chizma

K nuqtaning yetishmagan proyeksiyalarini aniqlash uchun uchburchakning A uchi va K nuqtadan o'tib uchburchakning BC tomonini kesuvchi yordamchi to'g'ri chiziq o'tkaziladi va chizmada m' nuqta hosil qilinadi. Bu m' nuqtani uchburchakning tegishli tomoniga proyeksiyalab m nuqta hosil qilinadi. a va m nuqtani birlashtirib, k' nuqtadan bog'lovchi chiziq o'tkaziladi. Yordamchi chiziqda K nuqtaning gorizontaal proyeksiyasi k nuqta aniqlanadi. Nuqtaning profil proyeksiyasi k'' nuqta proyeksiyon bog'lovchi chiziq yoki yordamchi AM to'g'ri chiziq yordamida topiladi.

Nazorat savollari

1. Tekislik qanday geometrik elementlar orqali berilishi mumkin?
2. Tekislik proyeksiya tekisliklariga nisbatan qanday vaziyatlarda joylashishi mumkin?

3. Qanday tekisliklar proyeksiyalovchi deyiladi? Kompleks chizmalarda proyeksiyalovchi tekisliklarga nima xarakterli?

4. Xususiy holdagi tekisliklar qanday xossalarga ega?

5. Tekislikning qanday sath chiziqlarini bilasiz? Ular kompleks chizmalarda qanday tasvirlanadi?

6. Frontal proyeksiyalovchi to'g'ri chiziq orqali qanday tekisliklar o'tkazish mumkin?

7. Umumiy vaziyatdagi to'g'ri chiziq orqali proyeksiyalovchi tekislik o'tkazish mumkinmi?

8. Qanday holda tekislikning bitta yoki ikkita to'g'ri chiziq kesmasi tarzida proyeksiyalanadi?

9. Qanday holda tekislik o'z kattaligida proyeksiyalanadi?

IX BOB. PROYEKSIYALARNI QAYTA QURISH USULLARI

To'g'ri chiziq kesmalari va tekis (yassi) shakllar proyeksiya tekisliklariga faqat parallel joylashgan hollarda o'zining haqiqiy kattaliklarida proyeksiyalanadilar.

Ko'p hollarda umumiy vaziyatdagi tekisliklarda berilgan elementlarning haqiqiy kattaliklarini aniqlashga to'g'ri keladi. Buning uchun ularning proyeksiyalari aylantirish, tekis parallel ko'chirish va proyeksiya tekisliklarini almashtirish usullari yordamida masalalarni oson va qulay bo'lishi uchun maxsus vaziyatga keltiriladi.

9.1. Aylantirish usuli

Aylantirish usuli bilan ixtiyoriy vaziyatdagi geometrik figuralarni maxsus vaziyatga keltirish uchun aylantirish o'qini belgilab olish zarur. So'ngra ixtiyoriy to'g'ri chiziq kesmasi yoki proyeksiyalovchi tekis shakl tanlangan o'q atrofida tekislikka maxsus holatga kelguncha aylantiriladi.

113-chizmada aylantirish usuli bilan piramida qirrasining haqiqiy kattaligini aniqlash ko'rsatilgan.

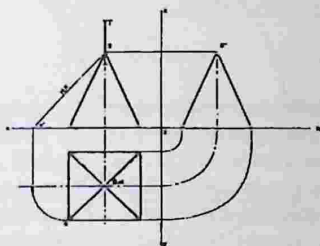

113-chizma

114-chizmada aylantirish usuli bilan ABC uchburchak gipatenuzasining haqiqiy kattaligi aniqlangan. 115-chizmada uchburchak tekislik V frontal proyeksiyalar tekisligiga tik joylashgan. Uchburchak tekislikning haqiqiy kattaligini aniqlash uchun, uning $a' b' c'$ frontal proyeksiyasini a' nuqtadan o'tuvchi o'q atrofida OX proyeksiya o'qiga parallel vaziyatga kelguncha aylantiriladi. U holda gorizontal proyeksiyalar tekisligidagi ($A_0 B_0 C_0$) proyeksiyasi, ABC uchburchak tekislikning haqiqiy kattaligi bo'ladi.

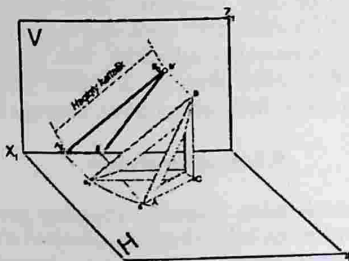

114-chizma

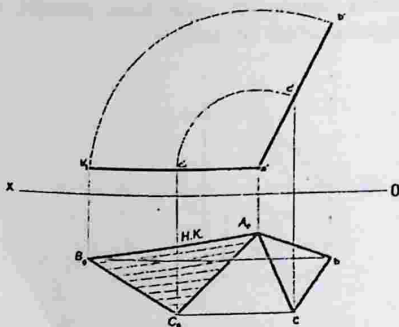

115-chizma

9.2. Joylashtirish usuli

Joylashtirish usuli aylantirish usulining xususiy holdir. Bunda aylantirish o'qi sifatida tekislikning gorizontal yoki frontal izi olinadi. To'g'ri chiziq kesmasi yoki shaklning joylashtirish usuli bilan haqiqiy kattaligini aniqlash uchun, berilgan P tekislikning unga tegishli geometrik figuralari bilan birgalikda proyeksiyalar tekisligiga joylashtirish kerak bo'ladi.

116-chizmada berilgan P tekislikning gorizontal proyeksiyalar tekisligiga joylashtirish jarayonining yaqqol tasviri keltirilgan. Uchburchak ABC tekislik gorizontal proyeksiyalar tekisligida haqiqiy kattaligida joylashgan.

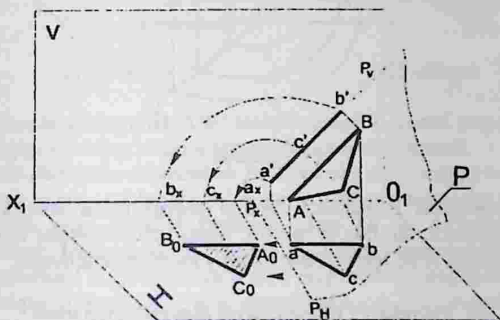

116-chizma

Tekislik kompleks chizmada izlari bilan joylashgan bo'lsin. U holda aylantirish o'qi sifatida P tekislikning biror gorizontal yoki frontal izi olinadi. Berilgan P (ΔABC) tekislikni o'zining P_H gorizontal izi atrofida gorizontal proyeksiyalar tekisligiga joylashguncha aylantirilsa, H gorizontal proyeksiyalar tekisligida uchburchakning shakl haqiqiy kattaligi hosil bo'ladi (117-chizma).

$a'b'c'$ nuqtalar P_X nuqtani markaz qilib, aylana yoylari yordamida aniqlanadi.

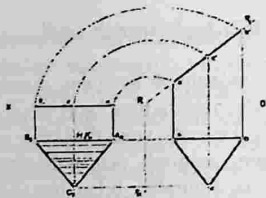

117-chizma

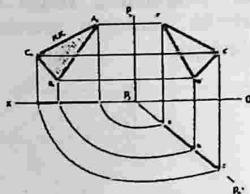

118-chizma

118-chizmada P tekislikni frontal proyeksiyalar tekisliklariga joylashguncha P' atrofida aylantirib, frontal proyeksiyalar tekisligida uchburchak ABC tekislikning haqiqiy kattaligi aniqlangan.

9.3. Proyeksiya tekisliklarini almashtirish usuli

Proyeksiya tekisliklarini almashtirish usulining mohiyati shundaki, berilgan kesma yoki shakl holatlari mavjud proyeksiyalar tekisligi tizimiga nisbatan o'zgarmaydi. Bunda mavjud proyeksiyalar tekisligiga yangi proyeksiyalar tekisligi perpendikular qilib kiritiladi. Yangi proyeksiyalar tekisligining holati shunday tanlab olinadiki, natijada berilgan tekislik masalalarni yechish uchun maxsus vaziyatga kelib qoladi va masala osongina yechiladi.

119-chizmada uchburchak ABC tekislik gorizontol proyeksiyalovchi vaziyatda berilgan va uning a b c gorizontol proyeksiyasi to'g'ri chiziq bo'lib proyeksiyalangan. Tekislik frontal proyek-

siyalar tekisligiga og'ma bo'lgani uchun a'b'c' aslidan kichik bo'lib proyeksiyalanadi Yangi V_1 frontal proyeksiyalar tekisligini uchburchak ABC tekislikka parallel va H ga perpendikulyar joylashtiramiz (120-chizma).

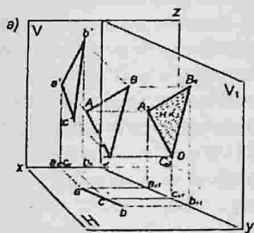

119-chizma

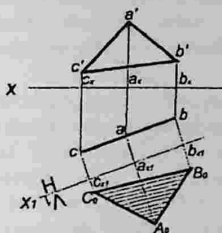

120-chizma

Shunda uchburchak ABC tekislik yangi V_1 frontal proyeksiyalar tekisligiga o'zining haqiqiy kattaligida proyeksiyalanadi.

120-chizmada uchburchak ABC tekisligining haqiqiy kattaligini aniqlash uchun, uchburchakning gorizontaal proyeksiyasiga ixtiyoriy masofada unga parallel ravishda yangi $O_1 X_1$ proyeksiya o'qi o'tkaziladi. Uchburchak uchlarining gorizontaal proyeksiyasi a, b va c nuqtalaridan X_1 proyeksiya o'qiga perpendikular bog'lovchi to'g'ri chiziqlar o'tkaziladi. Uning davomiga a_{x1} , b_{x1} , c_{x1} nuqtalardan a_x , a'_x , b_x , b'_x , c_x , c'_x larga teng kesmalar o'lchab qo'yiladi. a'_1 , b'_1 , c'_1 nuqtalarni o'zaro tutashtirib, yangi frontal proyeksiyalar tekisliklarida uchburchak ABC tekisligining haqiqiy kattaligi aniqlanadi:

$$ABC = \Delta A_0 B_0 C_0.$$

9.4. Umumiy vaziyatdagi kesmaning haqiqiy uzunligini aniqlash

Umumiy vaziyatdagi AB kesmaning haqiqiy kattaligini aniqlash uchun, gorizontaal proyeksiyalar tekisligida AB kesmaning gorizontaal proyeksiyasidan ixtiyoriy masofada unga parallel qilib $O_1 X_1$ proyeksiya o'qi o'tkaziladi. 121-chizmada a va b nuqtalardan

O_1X_1 proyeksiya o'qiga perpendikular o'tkaziladi va Z_1, Z_2 larga teng kesmalar O_1X_1 o'qdan boshlab o'lchab qo'yiladi. Hosil bo'lgan a_1 va b_1 nuqtalarni o'zaro tutashtirib, yangi proyeksiyalar tekisligida AB kesmaning haqiqiy kattaligi aniqlanadi.

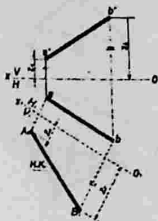

121-chizma

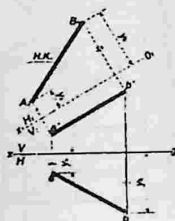

122-chizma

AB kesmaning haqiqiy kattaligini yangi gorizontaal H_1 proyeksiyalar tekisligida aniqlash 122-chizmada ko'rsatilgan.

Nazorat savollari

1. Kompleks chizmani qayta qurish nima uchun zarur?
2. Chizmani qayta qurishning qayday usullarini bilasiz?
3. Qayta qurish yo'li bilan qanday asosiy masalalar yechiladi?
4. Proyeksiya tekisliklarni almashtirish usulining mohiyati nimadan iborat?
5. Aylantirish usulining mohiyati nimadan iborat?
6. Aylantirish o'qi sifatida qanday chiziqlardan foydalaniladi?

X BOB. AKSONOMETRIK PROYEKSIYALAR

Aksonometrik proyeksiyalarning asosiy afzalligi predmetlarning yaqqol tasvirlanganligini oshirishdadir. Shuning uchun ular chizmada berilgan predmetning konstruktiv shaklini tushunishni osonlashtirish maqsadida qurilgan.

Proyeksiyalovchi nurlarning yo'nalishiga qarab aksonometrik proyeksiyalar **to'g'ri burchakli** va **qiyshiq burchakli** aksonometrik proyeksiyalarga bo'linadi (123-chizma). To'g'ri burchakli aksonometrik proyeksiyalarda proyeksiyalovchi nurlar aksonometrik tekislikka perpendikular yo'nalgan bo'ladi. Qiyshiq burchakli aksonometrik proyeksiyalarda proyeksiyalovchi nurlar yo'nalishi aksonometrik tekisliklarga og'ma bo'ladi.

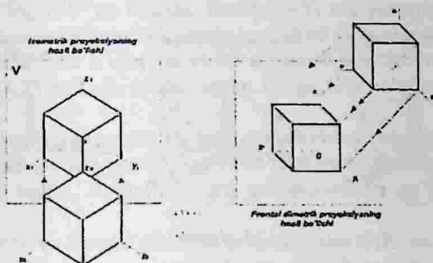

123-chizma

To'g'ri burchakli aksonometrik proyeksiyalarga **izometrik** va **dimetrik** proyeksiyalar kiradi.

Qiyshiq burchakli aksonometrik proyeksiyalarga **frontal dimetrik**, **frontal izometrik** va **gorizontal izometrik** proyeksiyalar kiradi.

Quyida ko'p hollarda uchraydigan to'g'ri burchakli va qiyshiq burchakli aksonometrik proyeksiyalar keltirilgan.

10.1. To'g'ri burchakli aksonometrik proyeksiyalar

Bunday aksonometrik proyeksiyalarda predmetlar asliga nisbati birmuncha o'zgarib-qisqarib proyeksiyalanadi. Koordinata o'qlarida olingan bir birlik kesmani uning aksonometrik proyeksiyasi uzunligiga nisbati o'zgarish koeffitsiyenti deb ataladi. Agar bir birlik kesmaning o'lchami 100 mm va o'zgarish koeffitsiyenti 0,82 bo'lsa, ya'ni aksonometrik o'qlar aksonometrik tekislikka bir xil burchak ostida joylashgan bo'lsa, u holda aksonometrik proyeksiya, izometrik proyeksiya deb ataladi va o'zgarish koeffitsiyenti quyidagi qiymatga teng bo'ladi: $e_x = e_y = e_z = 0,82$ Dimetrik proyeksiyalarda: $e_x = e_z = 0,94$ va $e_y = 1/2 l_x = 0,47$.

$100 \times 0,94 \text{ mm} : 100 \times 0,94 = 94 \text{ mm}$ va $100 \times 0,47 = 47 \text{ mm}$, frontal dimetrik proyeksiya uchun esa $e_x = e_z = 1$ va $e_y = 0,5$ bo'ladi (124-chizma).

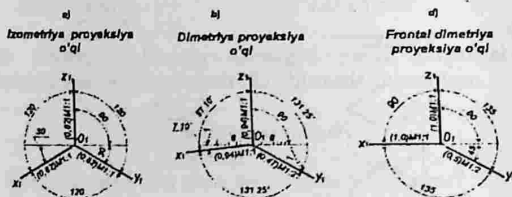

124-chizma

Izometrik proyeksiyada o'qlar aksonometrik tekisligiga nisbatan bir xil og'malikda joylashgan bo'ladi. Shuning uchun o'qlar bo'yicha o'zgarish koeffitsiyentlari o'lchamlarining kichiklashishi bir xil bo'lib, 0,82 ga tengdir. Aksonometrik O_1X_1 , O_1Y_1 , O_1Z_1 o'qlar orasidagi burchak 120° ga teng. O_1Z_1 o'q vertikal joylashgan; O_1X_1 , O_1Y_1 o'qlar esa, gorizontal chiziqqa nisbatan 30° burchak ostida og'ma joylashgan (124-chizma, a).

Davlat standarti O'zDS 2.317-69da aksonometrik proyeksiyalarni qurishni soddalashtirish maqsadida, to'g'ri burchakli izometrik proyeksiyalarda hamma o'qlar bo'yiga o'lchamlarni qisqartirishlarsiz, ya'ni haqiqiy kattalikda tasvirlashni tavsiya etadi.

Dimetrik proyeksiyalarda O_1Z_1 va O_1X_1 aksonometrik o'qlar orasidagi burchak $97^{\circ}10'$ ga teng. O_1X_1 va O_1Y_1 , shuningdek, O_1X_1 va O_1Y_1 aksonometrik o'qlar orasidagi burchak bir xil bo'lib, ular $131^{\circ}25'$ ga tengdir.

O_1Z_1 aksonometrik o'qining holati vertikal joylashgan bo'lib, O_1X_1 o'q gorizontaal chiziqqa nisbatan $7^{\circ}10'$ burchak ostida va O_1Y_1 o'q esa, $41^{\circ}25'$ burchak ostida og'ma joylashgan (124-chizma, b).

Aksonometrik o'qlarning bu holati uchun o'zgarish koeffitsiyentlari O_1Z_1 va O_1X_1 o'qlar bo'yicha 0,94 ga teng va O_1Y_1 o'q bo'yicha 0,47 ga teng.

10.2. Qiyshiq burchakli aksonometrik proyeksiyalar

Qiyshiq burchakli frontal dimetrik proyeksiyalarda O_1Z_1 va O_1X_1 aksonometrik o'qlar orasidagi burchak 90° ga teng. O_1X_1 va O_1Y_1 hamda O_1X_1 va O_1Z_1 aksonometrik o'qlar orasidagi burchak bir xil bo'lib, 135° ga tengdir. Bunda O_1Y_1 o'q gorizontaal chiziqqa nisbatan og'ma 45° burchak ostida joylashadi (124-chizma, d).

Aksonometrik o'qlar bo'yicha o'zgarish koeffitsiyentlari quyidagicha: O_1X_1 va O_1Z_1 o'qlar uchun 1,0 ga, O_1Y_1 o'q uchun esa 0,5 ga teng.

Agar tasvirlanayotgan shakllar proyeksiya tekisliklariga parallel tekisliklarda joylashgan bo'lsa, ya'ni shakllarni o'zgarishsiz tasvirlash kerak bo'lsa, frontal dimetrik proyeksiyalarni qo'llash tavsiya etiladi.

Dimetrik va frontal dimetrik proyeksiyalar O_1X_1 va O_1Z_1 o'qlar bo'yicha o'lchamlar qisqartirishlarsiz o'lchab qo'yilsa, O_1Y_1 o'q bo'yicha o'lchamlar ikki marta qisqartiriladi.

Yuqorida nomlari keltirilgan aksonometrik proyeksiyalardan tashqari O'zDS 2.317-69 qiyshiq burchakli frontal izometrik proyeksiyalarni (125-chizma) va qiyshiq burchakli gorizontaal izometrik proyeksiyalarni (126-chizma) qo'llashni tavsiya etadi. Ularda O_1X_1 va O_1Z_1 o'qlari orasidagi burchak hamda O_1X_1 va O_1Y_1 o'qlar orasidagi burchak 90° ga teng. Yuqoridagi aksonometrik proyeksiyalar O_1X_1 , O_1Y_1 , O_1Z_1 o'qlar bo'yicha o'lchamlar o'zgarishsiz bajariladi.

Qiyshiq burchakli frontal
izometrik proyeksiya

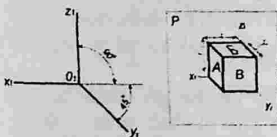

125-chizma

Qiyshiq burchakli gorizontal
izometrik proyeksiya

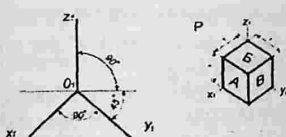

126-chizma

10.3. Aksonometrik proyeksiyalarda yassi shakllar va jismlarni yasash

10.3.1. To'g'ri burchakli izometrik proyeksiyalar

Yassi shakllarning aksonometrik proyeksiyalarini qurishda ularning to'g'ri burchakli proyeksiyalaridan foydalaniladi. To'g'ri burchakli proyeksiyalar shaklning tasviri va o'lchamlari to'g'risida to'liq ma'lumot beradi.

Yassiolti burchakning proyeksiyasini ko'rishni aksonometrik proyeksiya O_1X_1 va O_1Y_1 o'qlarni chizishdan boshlanadi. O'qlarga to'g'ri burchakli proyeksiyadan olingan o'lchamlar X_1 va Y_1 o'qlarga o'lchab qo'yiladi. Olti burchakka tashqi chizilgan aylananing radiusi bilan koordinatalar boshi O nuqtadan O_1X_1 o'qida ikkita 1_1 va 4_1 nuqtalar O_1Y_1 o'qida esa, O_1M_1 va O_1N_1 kesmalar o'lchab qo'yiladi. Hosil qilingan nuqta M_1 va N_1 lardan O_1X_1 o'qiga parallel qilib to'g'ri chiziqlar o'tkaziladi va shu to'g'ri chiziqlarga M_2 , M_3 va $6N$, N_5 kesmalarni o'lchab, oltiburchakning ikki 2_13_1 va 5_16_1 tomoni chizib olinadi. Shu nuqtalarni 1_1 va 4_1 -nuqtalar bilan tutashtirib oltiburchakning izometrik proyeksiyasi yasaladi (127-chizma).

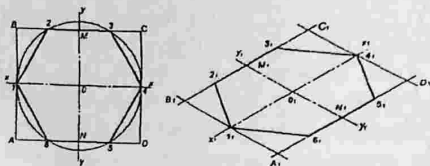

127-chizma

10.3.2. To'g'ri burchakli dimetrik proyeksiyalar

Aylana ichiga chizilgan muntazam uchburchak uchoqli prizmaning asosi deb qabul qilingan (130, a-chizma).

Uchburchakning AC tomoni OX o'qiga parallel, uchburchakning balandligi BD OZ o'qiga parallel va ular to'g'ri burchakli dimetrik proyeksiyalarda ham O_1X_1 va O_1Z_1 o'qlarga parallel ravishda qoladi.

Dimetrik proyeksiyalarda OX va OZ o'qlarga parallel joylashgan kesmalarni haqiqiy kattaliklarda, OY o'qiga parallel joylashgan kesmalarni ikki barobar qisqartirib bajarish qabul qilingan.

Prizmaning asosi ABC uchburchak frontal proyeksiyalar tekisligiga parallel joylashgan vaziyatda prizmaning to'g'ri burchakli dimetrik proyeksiyasi qurilgan (130, b-chizma). Prizmaning qirralari O_1Y_1 o'qqa parallel chizib olinib, ularning o'lchamlari ikki barobar qisqartirilsa, prizmaning ikkinchi asosi birinchi asosiga parallel quriladi.

Qiyshiq burchakli frontal dimetrik proyeksiyalar. To'g'ri burchakli proyeksiyalarda shakllarning old tomondan ko'rinishi frontal proyeksiyalari qiyshiq burchakli frontal dimetrik proyeksiyalarda o'zgarmas tasvirlanadi. 131-chizmada oltiburchakli prizmaning $1_1, 2_1, 3_1, 4_1, 5_1, 6_1$ nuqtalar bilan belgilangan to'g'ri oltiburchakning shakli va uning o'lchamlari o'zgarmasdan tasvirlangan.

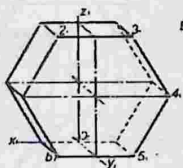

131-chizma

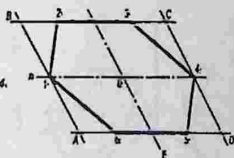

132-chizma

132-chizmada parallelogramm yordamida qurilgan oltiburchakning qiyshiq burchakli frontal dimetrik proyeksiyasi keltirilgan. O_1Y_1 o'qqa parallel bo'lgan parallelogrammning tomonlari ikki barobar qisqartirilgan, natijada oltiburchakning balandligi ham

Agar oltiburchakni izometrik jismning asosi deb qaralsa, osonlik bilan oltiburchakli prizmaning izometrik proyeksiyasini qurish mumkin bo'ladi (128-chizma).

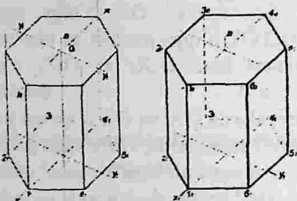

128-chizma

Ma'lumki, yassi shakllar va geometrik jismlarning asoslari va qirralarini proyeksiya tekisliklariga xususiy vaziyatda, ya'ni parallel joylashtiriladi. Shunda ularning chizmasini tuzish va o'qish hamda yaqqol tasvirini qurish osonlashadi (129-chizma).

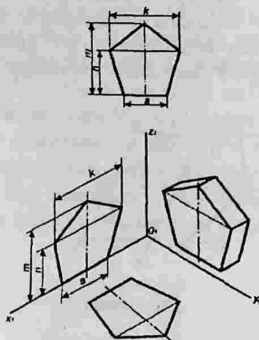

129-chizma

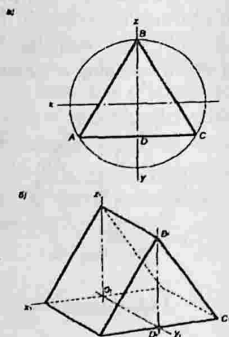

130-chizma

qisqargan. O_1X_1 o'qqa parallel bo'lgan oltiburchakning tomonlari o'zining haqiqiy qiymatlarida tasvirlangan.

10.4. Aksonometrik proyeksiyalarda jismlarni tasvirlash

133-chizmada bir qator geometrik jismlarning aksonometrik proyeksiyalari tasvirlangan. Istalgan ko'pyoqlikning asosi yassi shakldan iborat. Geometrik jismning yaqqol tasvirini qurish uchun ko'pburchak asosining uchlaridan perpendikular o'tkazib, ularga ko'pyoqlikning balandligi o'lchab qo'yiladi. Hosil qilingan nuqtalar yoki uchlar o'zaro birlashtiriladi. U prizmaning ikkinchi asosi bo'ladi. Qurilgan kesmalar ikkinchi asosning tomonlari bo'lib, ular pastki asosning tomonlariga mos ravishda parallel bo'ladi.

Piramidani qurish uchun, uning asosi bo'lgan ko'pburchakni chizishda, prizma asosini qurishdagi qoidalar qo'llaniladi. Piramida bitta asos va piramida uchidan iborat. Piramida uchini aniqlashda aksonometrik o'qlar yoki diagonallar kesishgan markazdan piramida asosiga perpendikular o'tkaziladi va unga piramida balandligi o'lchab qo'yiladi.

Asosining uchlari piramida uchi bilan birlashtiriladi.

Asoslari uch burchak va besh burchak bo'lgan prizmaning qiyshiq burchakli frontal dimetrik proyeksiyasi 133-chizmada keltirilgan.

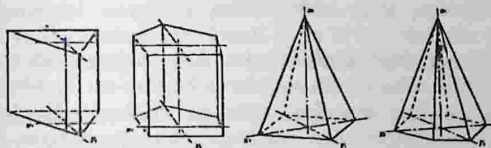

133-chizma

Uch burchak va besh burchaklarda O_1Y_1 o'qlar gorizontal chiziqqa nisbatan 45° burchak ostida o'tkazilgan.

To'rt va oltiburchakli piramidalar to'g'ri burchakli dimetrik proyeksiyalarda qurilgan. O_1X_1 o'q gorizontal chizmaga nisbatan

$7^{\circ}10'$ da, O_1Y_1 o'q gorizontaal chiziqqa nisbatan $41^{\circ}25'$ da o'tkazilgan. Piramida asoslarining O_1Y_1 o'q yo'nalishi bo'yicha o'lchamlari ikki barobar qisqartirilgan.

10.5. Aylananing to'g'ri burchakli izometrik proyeksiyalari

Aylanish sirtlariga silindr, konus, sfera, tor va yasovchisi ixtiyoriy bo'lgan aylanish sirtlari kabi sirtlar kiradi. Silindr va konusning asoslari aylana bo'lib, aksonometrik proyeksiyalarda ellips bo'ladi. Sfera esa aylana bo'lib proyeksiyalanadi. Sfera tasvirining yaqqoliligini oshirish maqsadida gorizontaal proyeksiyalar tekisligiga parallel bo'lgan oval – ekvator, vertikal V va W proyeksiyalar tekisligiga parallel bo'lgan ovallar – mediana chiziqlari quriladi.

Agar silindr va konusning aylanish o'qlari vertikal holatda joylashgan bo'lsa, ularning to'g'ri burchakli izometrik proyeksiyalarini qurish maqsadli bo'ladi (134-chizma).

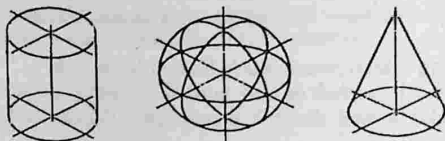

134-chizma

Kvadratning ichiga chizilgan aylana kvadratning to'rtta qarama-qarshi tomonlari bilan urinish nuqtalarini hosil qiladi. Kvadrat bilan aylananing markaz chiziqlari ustma-ust tushadi. Kvadrat va aylananing markaz chiziqlari gorizontaal chiziqqa nisbatan 30° ga og'dirish yo'li bilan izometrik proyeksiyaning O_1X_1 va O_1Y_1 proyeksiya o'qlari hosil qilinadi. O'qlarning kesishish markazi O_1 nuqtadan kvadratning yarim tomonlari o'lchab qo'yilsa, romb hosil bo'ladi. Rombda kvadrat tomonlari o'zining haqiqiy qiymatlarini saqlab qoladi. Izometrik proyeksiyalarda kvadratning diagonallari kub yoqlarining diagonallariga teng bo'lmaydi (135-chizma).

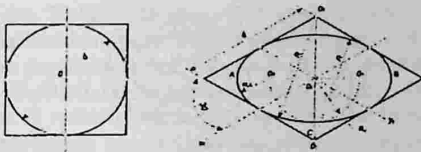

135-chizma

Rombning katta diagonalida markaz O nuqtadan simmetrik ravishda ovalning katta AB o'qi $1,22 d$ ga teng o'lchab qo'yiladi. Rombning kichik diagonalida ovalning kichik CD o'qi $0,7 d$ qiymatda o'lchab qo'yiladi. O nuqtadan R_1 radiusli aylana chizib, O_3 va O_4 nuqtalar hosil qilinadi. O_1 va O_2 nuqtalardan ovalning katta yoylari o'tkaziladi. Bunda: $R=O_2C$. Ovalning kichik yoylari O_3 va O_4 nuqtalardan o'tkaziladi. Bunda $R_2=O_3A$.

Qurilgan oval silindr, konusning asosi va sferaning ekvatori bo'lishi mumkin (134-chizma).

Ovalni aylana yordamida ham qurish mumkin. Bunda aylananing diametri ovalning katta o'qiga $1,22 d$ ga teng bo'ladi. Kichik o'q diametriga perpendikular o'tkazilib, $0,7 d$ qiymatga teng bo'ladi. Agar romb va aylanaga chizilgan, gorizontaal proyeksiyalar tekisliklarida joylashgan ovalni solishtirsak, ular o'xshash va teng bo'ladi.

Gorizontaal tekislikka parallel yoki unda joylashgan ovalni qurish yo'lini o'zlashtirib olgach, V va W proyeksiyalar tekisligiga parallel vaziyatdagi ovalni qurish tartibi bilan tanishiladi (136-chizma).

Chizmada ko'rinib turibdiki, hamma uchala ovallar bir xil, ularning farqi katta va kichik o'qlarning yo'nalishida bo'ladi (137-chizma).

Agar aylana V tekislikda joylashgan yoki unga parallel bo'lsa, ovalning katta o'qi O_1Y_1 o'qiga perpendikular bo'lib, o'ng tomonga og'adi va gorizontaal chiziq bilan 60° burchak hosil qiladi.

Agar aylana W tekislikda joylashgan yoki unga parallel bo'lsa, ovalning katta o'qi O_1X_1 o'qiga perpendikular bo'lib chap tomonga og'adi va gorizontaal chiziq bilan 60° burchak hosil qiladi.

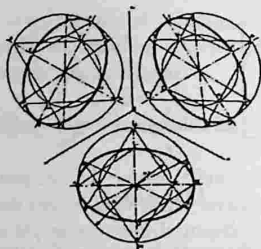

136-chizma

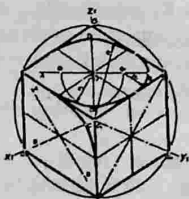

137-chizma

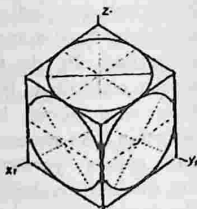

138-chizma

138-chizmada yoqlariga aylana joylashtirilgan kubning to'g'ri burchakli izometrik proyeksiyasi keltirilgan.

10.6. Aylananing to'g'ri burchakli dimetrik proyeksiyalari

Aylananing dimetrik proyeksiyalari ham ellips bo'lib tasvirlanadi. 139-chizmada V tekislikda joylashgan ellipsning o'rniga ovalni qurish ko'rsatilgan.

Parallelogrammning tomonlari ichiga chizilgan aylananing diametriga teng va O_1X_1 va O_1Z_1 o'qlariga paralleldir. Parallelogramm tomonlarini teng ikki bo'laklarga bo'lib, 1,2,3,4- nuqtalar aniqlanadi.

Parallelogramm diagonallari yo'nalishida ovalni o'qlari yotadi: katta diagonalda ovalning katta AB o'qi 1,06 d ga teng, kichik

diagonalda esa kichik CD o'qi, $0,95 d$ ga tengdir. O'qlarning kesishgan markazidan diametri $0,2 d$ ga teng aylana o'tkaziladi. Bu kichik aylana parallelogramm diagonallari bilan kesishib, tutashuv markazlari O_1, O_2, O_3, O_4 nuqtalarni hosil qiladi. O_1 va O_2 markazlardan R radiusli yoy bilan 1 va 4-nuqtalar hamda 2 va 3-nuqtalar tutashtiriladi. O_3 va O_4 markazlardan esa, R_1 radiusli yoy bilan 1 va 2, 3 hamda 4-nuqtalarni tutashtiriladi. W tekislikda joylashgan ovalning qurish 139-chizma, a da ko'rsatilgan.

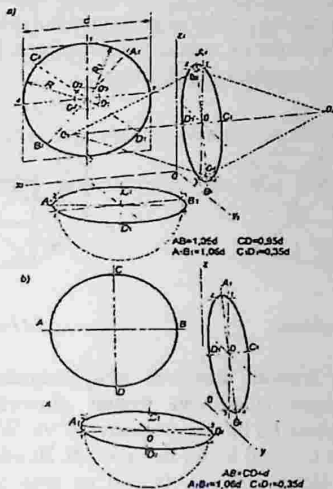

139-chizma

Ovalning katta A_1B_1 o'qi parallelogrammning markazidan O_1Z_1 o'qiga $7^{\circ}10'$ burchak ostida o'tkaziladi va o'q $1,06 d$ ga teng bo'ladi. Ovalning kichik C_1D_1 o'qi katta o'qqa perpendikular bo'lib, $0,35 d$ ga tengdir. Kichik C_1D_1 o'q davomida O_1 nuqtadan A_1B_1 masofada ovalning katta yoyini O_1 markazi belgilanadi, O_2 markaz O_1 markazga simmetrik bo'ladi. A_1B_1 katta o'qda A_1 va B_1 nuqtalardan

$\frac{1}{4} C_1 D_1 / 4$ yoki $0,09 d$ ga teng masofada ovalning O_3, O_4 markazlari belgilanadi. Bu O_3 va O_4 markazlarini qurish yo'li bilan ham chizmadagidek aniqlash mumkin. Endi ovalni yasash uchun O_1 va O_2 markazlardan va O_3 hamda O_4 markazlardan o'tuvchi nur chizib olinadi. Natijada O_1 va O_2 markazlardan radiusi $R = A_1 B_1 + C_1 D_1$ ga teng bo'lgan ovalning katta yoylari chiziladi. O_3 va O_4 markazlaridan radiusi $r = O_3 A_1$ ga teng bo'lgan ovalning kichik yoylari chiziladi.

H tekislikdagi ovalni qurish W tekislikdagi ovalni qurishga o'xshashdir. Bunda ovalning katta o'qi gorizontal holatda joylashadi.

140-chizmada yoqlariga aylana joylashtirilgan kubning to'g'ri burchakli dimetrik proyeksiyasi keltirilgan.

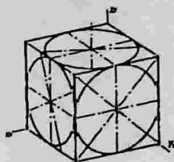

140-chizma

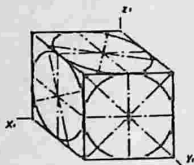

141-chizma

Aylananing frontal dimetrik proyeksiyalari. Frontal V tekisikda joylashgan aylananing frontal dimetrik proyeksiyasi o'zgarmasdan aylana bo'lib tasvirlanadi. H va W tekisliklardagi aylanalar ellipslar (ovallar) bo'lib tasvirlanadi. Bunda ovalning katta o'qi $1,06 d$ ga, kichik o'qi esa, $0,35 d$ ga teng bo'ladi (139, b-chizma).

Ovallarning katta o'qlari gorizontal va profil tekisliklarda kubning o'qlariga nisbatan $7^{\circ}10'$ burchak ostida joylashadi.

Bunda katta yoy radiuslari $A_1 B_1 + O C_1$ va kichik yoy radiuslari $\frac{1}{4} C_1 D_1 / 4$ ga teng bo'ladi. Frontal dimetrik proyeksiyada kubning yoqlariga joylashtirilgan ovalni qurish to'g'ri burchakli dimetrik proyeksiyalariga o'xshash bo'ladi. 141-chizmada yoqlariga aylana joylashtirilgan kubning frontal dimetrik proyeksiyasi keltirilgan.

Nazorat savollari

1. Aksonometriya qanday tasvir?
2. Siz qanday aksonometrik proyeksiyalarni bilasiz?
3. To'g'ri burchakli izometriyada ellipsning katta va kichik o'qlari qanday qiymatga teng?
4. To'g'ri burchakli dimetriyada ellipsning katta va kichik o'qlari qanday qiymatga teng?
5. Izometrik va frontal dimetrik proyeksiyalardagi tasvirlarni hosil qilish uchun proyeksiyalovchi nurlar proyeksiyalari tekisliklariga nisbatan qanday yo'nalgan?
6. Izometrik va frontal dimetrik proyeksiyalarning o'qlari qanday joylashtiriladi?
7. Aksonometrik proyeksiyalar chizishning umumiy bosqichlarini aytib bering.
8. Texnik rasm aksonometrik tasvirdan nimalari bilan farq qiladi?

XI BOB. GEOMETRIK JISMLARNING TO'G'RI BURCHAKLI PROYEKSIYALARI VA ULARNING YECHIMLARI

11.1. Prizma va piramida

Prizma deb, mos tomonlari parallel bo'lgan yon yoqlari uch va undan ko'p bo'lgan berk ko'pyoqliklarga aytiladi.

Prizma to'g'ri va og'ma prizmalarga bo'linadi. To'g'ri prizma 142, a-chizmada va og'ma prizma 142, b-chizmada keltirilgan. To'g'ri prizmaning qirralari uning asosiga yoki ko'ndalang yoxud kesimiga perpendikular bo'ladi. Aks holda u og'ma prizma bo'ladi.

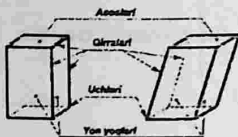

142-chizma

To'g'ri burchakli proyeksiyalarda istalgan geometrik jismining tasvirini hosil qilish uchun uning bosh-olddan ko'rinishni oson va qulay tasvirlanadigan vaziyatda tanlab olish kerak.

To'g'ri oltiburchakli prizmaning chizmasi va yaqqol tasviri 143-chizmada keltirilgan.

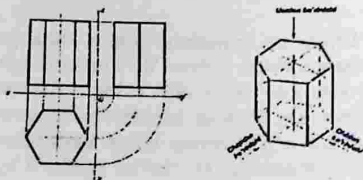

143-chizma

To'g'ri burchakli proyeksiylarda oltiburchakli prizmaning faqat ikki parallel yog'i o'zgarimasdan V tekislikka, qolgan to'rtta yoqlari unga og'ma joylashgani uchun o'zgarib-qisqarib proyeksiyalanadi.

W tekislikka nisbatan o'sha to'rtta yoqlari og'ma va yog'i perpendikular joylashgan. H tekislikka haqiqiy kattalikda prizmaning yuqori va pastki asoslari muntazam oltiburchak ko'rinishida proyeksiyalanadi. Oltiburchakli prizmaning (gayka, bolt kallagi va boshqa oltiyoqli detallarning) oldidan ko'rinishi xarakterli, ya'ni to'rtta yoqlari tasvirlangan ko'rinishi bo'ladi.

To'g'ri oltiburchakli prizmaning to'g'ri burchakli proyeksiyalarini qurish uning asosini proyeksiyasdan 127 va 128-shakllardagidek qurish boshlanadi va oxirigacha yetkaziladi (143-chizma).

Piramida deb, shunday ko'pyoqlikka aytiladiki, uning bir yog'i asos ko'pburchakli bo'lib, qolgan hamma yon yoqlari uchburchaklardan iborat, ular piramida uchida uchrashadi (144-chizma).

To'g'ri muntazam piramidaning asosi to'g'ri ko'pburchakdir va yon yoqlari teng yonli uchburchaklar bo'lib, o'zaro tengdir. Piramidaning balandligi uning uchidan asosiga tushirilgan perpendikular bilan o'lchanadi.

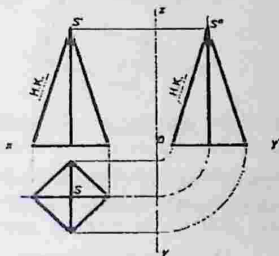

144-chizma

To'g'ri to'rtburchakli piramidaning asosi H tekisligiga haqiqiy kattaligida proyeksiyadi. 144-chizmada tasvirlangan piramidaning ikki chetki qirralari V va W tekisliklarga haqiqiy kattalikda

proyeksiyanadi. O'rta qirralari esa, frontal va profil tekisliklarga o'zgarib proyeksiyanadi.

11.2. Ko'pyoqli sirtlarning yoyilmasi

Yoyilma deb, ko'pburchaklikning yoqlarini tekislikka bukmay va yirtmay joylashtirish yo'li bilan hosil qilingan tekis shaklga aytiladi.

To'g'ri muntazam piramida yoyilmasini yasash uchun qirrasining haqiqiy kattaligiga teng radiusda aylana yoyi o'tkaziladi. O'tkazilgan yoyda piramida asosining tomonlari o'lchab qo'yiladi. Hosil bo'lgan 1, 2, 3, 4-nuqtalar o'zaro va piramida S uchi bilan birlashtiriladi. So'ng vatarlarning biriga piramida asosining shakli chizib qo'yiladi (145-chizma).

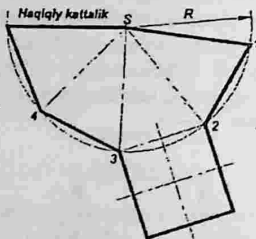

145-chizma

Yoyilmalarda sirtning bukilish chiziqlari yo'g'onligi $S/3 - S/2$ bo'lgan ikki nuqtali shtrix-punktir chiziqlar bilan tasvirlanadi.

11.3. Silindr va konus

Silindr deb, to'g'ri burchakli to'rtburchakni o'zining bir tomoni atrofida aylanishi natijasida hosil bo'lgan geometrik jismga aytiladi. Agar ABCD to'g'ri burchakli to'rtburchakning AB tomonini aylanish o'qi deb olinsa, uning qarama-qarshi DC tomoni silindr sirtining yasovchilarini, BC va AD tomonlari esa aylana chizib, silindr asoslarini hosil qiladi (146-chizma).

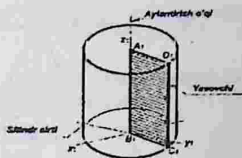

146-chizma

Asoslari H tekislikka parallel joylashgan to'g'ri doiraviy silindrning chizmasi va to'rtburchakli prizmaning proyeksiyalariga o'xshash. Ular ustidan ko'rinishi bilan farqlanadi. Silindrning ustidan ko'rinishi aylana, prizmaning ustidan ko'rinishi kvadratdir (147-chizma).

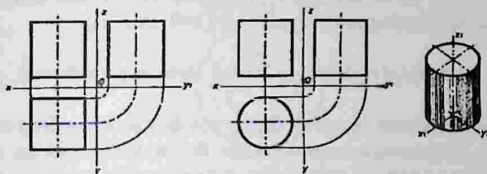

147-chizma

Ko'pincha geometrik jismlarning frontal proyeksiyalari profil proyeksiyalari bilan o'xshash va aylanish sirtlarining ikki proyeksiyalari bir xildir. Shuning uchun texnikaviy chizmachilikda ko'pincha aylanish sirtlarining teshik, kesik va o'yiqlar kabi qo'shimcha elementlari bo'lmasa, nafaqat ularni ikki, balki bir proyeksiyada tasvirlanadi.

Konus deb, to'g'ri burchakli uchburchakni o'zining bir tomoni – kateti atrofida aylanishi natijasida hosil bo'lgan geometrik jismga aytiladi.

Aylanish o'qi sifatida to'g'ri burchakli uchburchakning bir kateti qabul qilinadi, ikkinchi kateti esa konusning asosi doirasini hosil qiladi. Uning gipotenuzasi esa, konusning yon sirtini hosil qiladi (148-chizma).



148-chizma

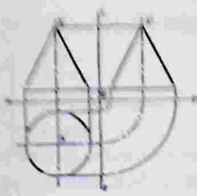

149-chizma

To'g'ri burchakli proyeksiyalarda konusning asosi H tekislikka aylana ko'rinishida proyeksiyalanadi. Agar uning asosi shu tekislikka parallel bo'lsa, konusning balandligi va chekka qiyofa yasovchilari V va W tekisliklarga parallel bo'lib, shu tekisliklarga haqiqiy kattaliklarda proyeksiyalanadi (149-chizma).

11.4. To'g'ri doiraviy konus sirtining yoyilmasi

To'g'ri doiraviy konus sirtining yoyilmasi deb, aylana sektor va asosining diosimetriga teng doiradan iborat yassi shaklga aytiladi. Bunda konus yasovchi sektorning radiusi bo'lib, yoyning uzunligi hisoblanadi, u konus asosi aylanasining uzunligiga teng bo'ladi.

Konus yoyilmasining burchak sektori $\alpha = \frac{360^\circ R}{L}$, bunda: R – konus asosining radiusi, L – konusning yasovchisi (150-chizma).

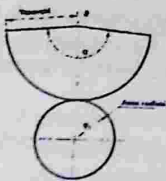

150-chizma

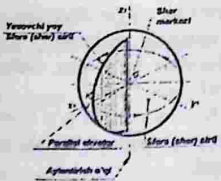

151-chizma

11.5. Shar va tor

Shar deb, yarim aylanani diametr atrofida aylantirish natijasida hosil bo'lgan geometrik jismga aytiladi (151-chizma).

Sharining istalgan proyeksiyasi doira bo'ladi. H tekislikdagi proyeksiyasi ekvatorning proyeksiyasi bo'ladi. V va W tekisliklardagi proyeksiyalari meridianalarning proyeksiyalari bo'ladi.

Tor deb, aylananing tekislikda yotgan, lekin aylana markazi orqali o'tmaydigan, o'q atrofida aylanishi natijasida hosil bo'lgan geometrik jismga aytiladi. Agar aylanish o'qi aylananing kesib o'tmasa, ya'ni aylanadan tashqarida bo'lsa, u holda hosil bo'lgan torqa halqa deyiladi (152-chizma).

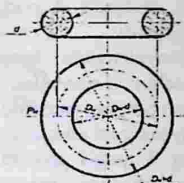

152-chizma

Chizmada d – halqa yasovchi aylana diametri; D_M – yasovchi aylana markazi yotgan aylana diametri; $D_M + d$ – torning tashqi diametri; $D_M - d$ – torning ichki diametri (halqaning teshigi).

11.6. Geometrik jismlar sirtida nuqta va to'g'ri chiziq kesmalarining proyeksiyalari

Geometrik jismlarning to'g'ri burchakli proyeksiyalari bilan tanishganimizdan so'ng, shuni yodda tutishimiz kerakki, ular sirtida nuqta, to'g'ri chiziq kesmalari va siniq chiziqlar berilishi mumkin. Agar nuqta yoki kesma bitta proyeksiyada berilgan bo'lsa, ularning boshqa proyeksiyalarini yoki aksonometrik tekisliklarida tasvirlarini yasashni bilish kerak bo'ladi.

Besh burchak prizmani proyeksiyalash uchun, H tekislikda aylana qurib, uni besh bo'lakka shunday bo'lish kerakki, uning 1 yog'i V tekislikka parallel 2 yog'i esa, V va W tekisliklarga og'ma joylashsin. Prizmaning 3 asosi gorizontal tekislikka beshburchak bo'lib, haqiqiy kattalikda, V va W tekisliklarga esa to'g'ri chiziqlar bo'lib proyeksiyalansin. Prizmaning yuqori asosida A nuqta berilgan bo'lsin. Uni V tekislikka proyeksiyalash uchun, undan perpendikular o'tkazib, yuqori asosining proyeksiyasi bilan kesishishini aniqlash kifoyadir. Kesishish a' nuqtada A nuqtaning frontal proyeksiyasi hosil qilinadi. A nuqtani profil tekislikka proyeksiyalash uchun nuqtaning gorizontal proyeksiyasidan OX o'qqa parallel qilib OY o'qni kesguncha to'g'ri chiziq o'tkaziladi. O nuqtani markaz qilib $|O\alpha|$ radiusda Y_1 o'qqa bog'lovchi chiziq o'tkaziladi. αy_1 nuqtadan prizmaning yuqori asosiga perpendikular o'tkaziladi. Natijada A nuqtaning profil tekislikdagi proyeksiyasi a'' nuqta aniqlanadi.

C nuqta frontal proyeksiyada berilgan. Uning gorizontal proyeksiyasini aniqlash uchun C nuqtadan prizmaning tegishli yog'i proyeksiyasi bilan kesishguncha perpendikular o'tkaziladi va C nuqtaning gorizontal proyeksiyasi aniqlanadi.

B nuqta prizmaning 1 yog'i frontal proyeksiyada berilgan. Uning gorizontal proyeksiyasini aniqlash uchun b' nuqtadan prizmaning frontal yog'i bilan kesishguncha perpendikular chiziq o'tkaziladi. Natijada B nuqtaning gorizontal proyeksiyasi bo'lgan b nuqta aniqlanadi. C va B nuqtalarining profil proyeksiyalari hosil qilishni proyeksion bog'lanishdagi chiziqlar yordamida aniqlash ko'rsatilgan (153-chizma).

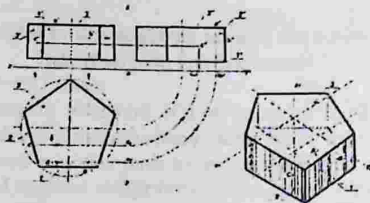

153-chizma

Prizma va silindr yon sirtlarida tasvirlangan nuqta va kesmaning gorizontal proyeksiyalari ularning asoslari bilan ustma-ust tushadi.

Agar nuqta va kesma frontal tekislikka ko'rinadigan qilib tasvirlansa, ularning gorizontal proyeksiyalari kuzatuvchiga, yaqin bo'lgan yog'iga proyeksiyalanadi (152-chizma).

Agar frontal proyeksiyada geometrik elementlar ko'rinmas qilib berilsa, ularning gorizontal proyeksiyalari kuzatuvchiga uzoq bo'lgan yog'iga proyeksiyalanadi. Ko'rinmas nuqtalar shartli qavs ichiga olib yoziladi (154-chizma).

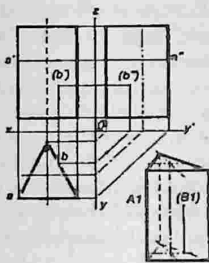

154-chizma

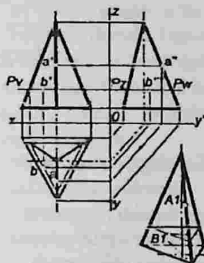

155-chizma

Agar nuqta yoki kesmaning gorizontal proyeksiyalari jismlarning simmetrik chizig'ining chap tomonida joylashgan bo'lsa, u holda ularning profil proyeksiyalari ko'rinadigan bo'lib proyeksiyalanadi (155-chizma).

11.7. Geometrik jismlarning aksonometrik proyeksiyalari

Geometrik jism yoki detalning shakliga qarab aksonometriya turi aniqlab olinadi.

Beshburchak prizmaning izometrik proyeksiyasi 153-chizmada tasvirlangandek, uning yaqqol tasvirini beradi. Prizma yoki silindr sirtlarida nuqta yoki kesmalarni proyeksiyalash uchun asos qilib ularning gorizontal proyeksiyalari olinadi (156-chizma).

Buning uchun kerakli nuqtalardan Ox va Oy o'qlargacha bo'lgan masofa o'lchab olinib, bu masofalar aksonometrik proyeksiyalarning pastki asoslariga o'lchab qo'yiladi. Tegishli o'qlarga parallel ravishda asosi – ellips bilan kesishguncha to'g'ri chiziqlar o'tkaziladi.

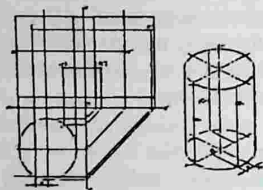

156-chizma

Kesishgan nuqtalardan berilgan nuqtadan o'tuvchi to'g'ri chizig'i yoki yasovchisi o'tkaziladi va ularga kompleks chizmadan o'lchab olingan kerakli nuqtaning o'q bo'ylab balandligi o'lchab qo'yiladi.

Aksonometrik proyeksiyalarda nuqta va kesma bosma (bosh) harflar bilan belgilanadi.

Geometrik jism sirtida yotgan nuqta yoki kesma proyeksiyalarini aniqlash:

Yordamchi to'g'ri chiziq usuli. Buning uchun beshburchak piramidaning S' uchidan va berilgan nuqtaning b' frontal proyeksiyasidan o'tib, asosning tegishli yog'i bilan kesishuvchi $S'm'$ to'g'ri chiziq o'tkaziladi (157-chizma).

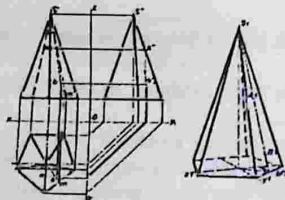

157-chizma

$S'm'$ to'g'ri chiziqni gorizontal Sm proyeksiyasi yasaladi. b' nuqtadan Sm to'g'ri chiziqqa perpendikular bog'lovchi chiziq o'tkaziladi. Natijada B nuqtaning gorizontal proyeksiyasi bo'lgan b nuqta aniqlanadi. Piramidaning profil proyeksiyasida bu nuqta ko'rinmaydigan bo'ladi.

Yordamchi kesuvchi tekislik usuli. a' , b' , c' , d' nuqtalarning frontal proyeksiyalari piramida asosida berilgan (158-chizma).

3-nuqtaning gorizontal proyeksiyasi kesuvchi tekislik usuli bilan aniqlangan. Piramidani 3'-nuqta orqali piramida asosiga parallel bo'lgan Pv tekislik bilan kesilsa, n' nuqta orqali o'tuvchi asosiga o'xshash yangi to'rtburchak hosil bo'ladi. Bunda kesuvchi tekislikning frontal izi piramida qirrasida kesishib, n' hosil qiladi. n' nuqtadan o'tkazilgan bog'lovchi chiziq piramidani Sc qirrasida kesishib, yangi kesimining uchi n ni beradi. Undan foydalanib piramidaning P tekislik bilan kesishgan chizig'i yasaladi.

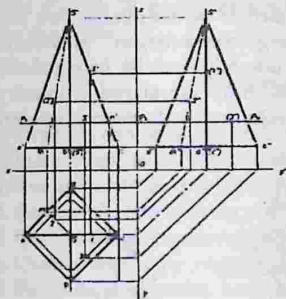

158-chizma

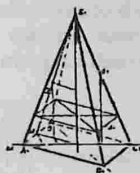

159-chizma

3' nuqtadan vertikal bog'lovchi chiziq o'tkazilsa, izlanayotgan nuqtaning gorizontal proyeksiyasi 3-nuqta piramidaning qurilgan kesimida bo'ladi.

Piramida qirrasida yotuvchi berilgan 1 nuqtaning gorizontal proyeksiyasini aniqlash uchun 1' nuqtadan piramidaning tegishli qirrasiga vertikal bog'lovchi chiziq o'tkaziladi.

Piramidaning yon yoqlarining birida yotgan berilgan 2 nuqtaning yetishmagan proyeksiyasi yordamchi SM ($s'm'$, sm) chiziq yordamida aniqlangan.

Piramidaning aksometriyasi qiyshiq burchakli frontal dimertiyada qurilgan (159-chizma). A, B, C, D nuqtalar piramida asosiga tegishli. 3-nuqta piramida kesim tekisligiga tegishli. 1-nuqta piramida asosi OX o'qdan o'tkazilgan perpendikulyarni SC qirra bilan kesishishidan hosil qilingan. 2-nuqta o'tkazilgan perpendikularni yordamchi SM to'g'ri chiziqning kesishishi natijasida aniqlangan.

A nuqta uchburchak piramidaning oldi ko'rinishidagi qirrasiga proyeksiyalanadi (155-chizma). A nuqtani boshqa ikki ko'rinishga proyeksiyalash uchun, uning a' frontal proyeksiyasini profil proyeksiyasidagi qirraga proyeksiyalash zarur va a'' hosil bo'ladi. Nuqtaning ikki proyeksiyasi a' va a'' yordamida osongina uchinchi proyeksiyasini, ya'ni gorizontaal a proyeksiyasini aniqlash mumkin.

Yordamchi kesuvchi tekisliklar usuli keng tarqalgan usuldir. Undan ko'p hollarda aylanish sirtlari va ko'pyoqli jism sirtlarida yotgan nuqta va kesmalarining yetishmagan proyeksiyalarini aniqlash uchun foydalaniladi. U umumiy usul deb ham ataladi.

Konus sirtidagi nuqtalarning proyeksiyalarini aniqlash uchun kesim usuli va qo'shimcha yasovchi usuli 160-chizmada keltirilgan.

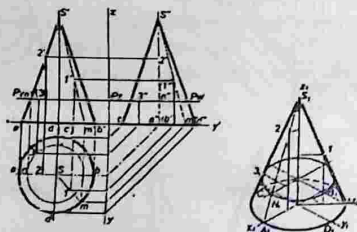

160-chizma

Sharining to'g'ri burchakli proyeksiyalari 161-chizmada berilgan. Shar sirtida yotuvchi A,B,C siniq chiziqning frontal proyeksiyasi berilgan.

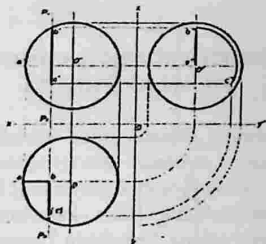

161-chizma

A, B, C nuqtalarning gorizonta va profil proyeksiyalarini aniqlash yo'li bilan shar sirtidagi siniq chiziqning proyeksiyalarini yasash yoki qurish uchun kesuvchi tekislik usuli qo'llangan. P kesuvchi tekislik W profil tekislikka parallel va u B va C nuqtalar orqali o'tkazilgan.

Nazorat savollari

1. Piramida qanday hosil bo'ladi?
2. Prizma qanday hosil bo'ladi?
3. Konus va silindr qanday hosil bo'ladi?
4. Geometrik jism sirtning yoyilmasi deb nimaga aytiladi?
5. Qanday sirtlar yoyiluvchi sirtlarga kiradi?
6. Qanday eng oddiy geometrik jismlarni bilasiz?
7. Piramida sirti qanday hosil bo'ladi?
8. Prizma sirti qanday hosil bo'ladi?
9. Konus va silindr sirtlari qanday hosil bo'ladi?
10. Sirtning yoyilmasi deb nimaga aytiladi?

XII BOB. GEOMETRIK JISMLARNING TEKISLIK BILAN KESISHUVI

Kesim deb, jismning tekislik bilan kesishishi natijasida hosil bo'lgan yassi shaklga aytiladi. Ko'pyoqlikning tekislik bilan kesishishidan ko'pburchak (yopiq siniq chiziq) hosil bo'ladi.

Aylanish jismlari tekislik bilan kesishsa, egri chiziq bilan chegaralangan ellips, aylana, parabola, giperbola ko'rinishidagi kesim shakli hosil bo'ladi.

Texnikaviy chizmachilikda kesim chizig'i bo'lgan detallar ko'p uchraydi va ularning grafikaviy bajarilishi kesimlar yasashga asoslangan.

Kesik detallar sirtlarini yoyish uchun yassi materiallarni bichishga to'g'ri keladi. Ularga bunkerlar, mashina va dastgoh to'siqlari kiradi. Kesik detallarning yaqqoligini oshirish uchun ular aksonometrik proyeksiyalarda tasvirlanadi.

Jismning tekislik bilan kesimi va uning yoyilmasi kompleks chizmalarda quyidagi ketma-ketlikda bajariladi:

Geometrik jism uchta proyeksiyalar tekisliklariga proyeksiyalanadi.

Proyeksiyalovchi tekislik bilan jismni kesimi aniqlanadi.

Kesim shaklini haqiqiy kattaligi aniqlanadi.

Kesik jismni aksonometriyasi quriladi.

Kesik jism sirtining yoyilmasi quriladi.

Proyeksion chizmachilikda jism kesimining uch ko'rinishi qo'llaniladi:

Horizontal-proyeksiyalovchi tekislik yordamida (162-chizma).

Frontal-proyeksiyalovchi tekislik yordamida (163-chizma).

Umumiy vaziyatdagi tekislik yordamida (164-chizma).

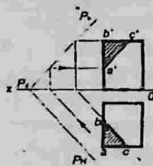
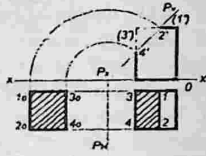
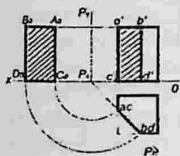
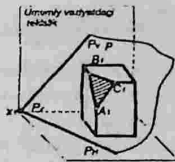
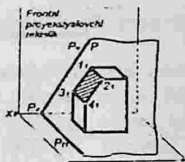
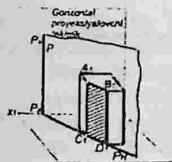

162-chizma

163-chizma

164-chizma

Prizma kesimlarining hamma usullari bilan tanishganimizdan so'ng, keyinchalik ko'p hollarda gorizontaal proyeksiyalovchi va frontal-proyeksiyalovchi tekisliklardan foydalanamiz.

Umumiy vaziyatlardan tekisliklar ayrim hollarda foydalaniladi.

12.1. Piramida kesimi

Uchburchak piramida kesimini frontal proyeksiyalovchi P tekislik yordamida bajarish chizmasini bosqichma-bosqich hosil qilinishi 165-chizmada ko'rsatilgan. Bu talabalarning mustaqil ishlarini bajarishga yordam beradigan ishlanmadir. U olti bosqichdan iborat:

- geometrik jismning to'g'ri burchakli proyeksiyalarini chizish;
 - kesim shaklining tayanch (xarakterli) nuqtalarni aniqlash.
- Ular qirralarining P tekislik bilan kesishuvidan hosil bo'ladi: $1'$, $2'$, $3'$ - nuqtalar. Kesim shaklini gorizontaal va profil proyeksiyalarini aniqlash uchun frontal proyeksiyadagi $1'$, $2'$, $3'$ -nuqtalarning gorizontaal va profil proyeksiyalari tegishli qirralari aniqlanadi;

a) Geometrik sirtning to'g'ri burchakli proyeksiyasi

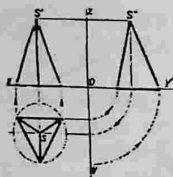

b) Tayanch (xarakterli) nuqtalarning topilishi

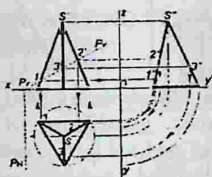

d) Geometrik sirtning kesimi

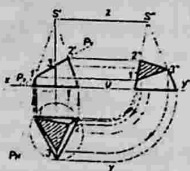

e) Kesim yuzasi haqiqiy kattaligini topilishi

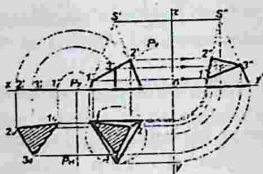

f) Kesik piramidaning yoyilmasi

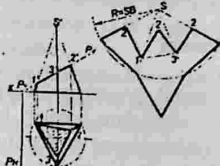

g) Kesik piramida aksionometriyasini qurishi



165-chizma

d) kesim shaklining xarakterli nuqtalari aniqlangandan so'ng, nuqtalar o'zaro tutashtiriladi va hosil qilingan kesim yuzasi 45° burchak ostida shtrixlanadi;

e) kesim shaklining haqiqiy kattaligi joylashtirish usuli bilan aniqlangan. Kesim shaklining gorizontal va frontal proyeksiyalaridan o'tkazilgan proyeksiyon bog'lovchi chiziqlar kesishuvida

kesim shaklining haqiqiy kattaligiga tegishli bo'lgan 1_0 , 2_0 , 3_0 -nuqtalar aniqlangan;

f) Piramida yoyilmasini bajarish uchun, piramida qirrasining haqiqiy kattaligini aniqlash zarur. Piramida asosining tomonlari H tekislikka parallel bo'lgani uchun haqiqiy kattalikda proyeksiyalanadi. Piramida qirralari hamma proyeksiya tekisliklariga kichrayib proyeksiyalanadi. Piramida qirrasining haqiqiy kattaligini aylantirish usuli bilan aniqlash 165, d-chizmada ko'rsatilgan. So'ngra piramida yoyilmasi quriladi. Ixtiyoriy tanlab olingan nuqtadan piramida qirrasiga teng bo'lgan radiusda yoy chizib olingan. O'tkazilgan yoyga piramida asosining tomonlariga teng kattalikda uchta vatar o'lchab qo'yiladi. Hosil qilingan asosining nuqtalari birlashtiriladi va o'z navbatida, asosining nuqtalari piramida uchi S nuqta bilan ham birlashtiriladi. Bunda bukilish chizig'ining yo'g'onligi $S/3$ ga teng ikki nuqtali shtrix-punktir chiziq bilan tasvirlanadi. Piramida yon qirralarining uzunligi o'lchab qo'yiladi va siniq chiziq hosil bo'ladi. Shu siniq chiziqqa kesim shaklining haqiqiy kattaligi moslab quriladi. Piramida asosidagi siniq chiziqning biriga teng tomonli uchburchak qurilsa, uning asosining yoyilmasi hosil bo'ladi. Natijada kesik piramida sirtining to'liq yoyilmasi hosil bo'ladi.

g) aksonometrik to'g'ri burchakli izometrik proyeksiyada quriladi. Avval piramida asosi quriladi va unda kesim shaklining gorizontal proyeksiyasi chiziladi va unga piramida balandligi o'lchab qo'yilsa, piramida uchi S aniqlanadi. Asosining uchlari piramida uchi S bilan birlashtiriladi va kesim shaklining gorizontal proyeksiyasidan vertikal bog'lovchi chiziq o'tkazilsa, ular piramidaning tegishli qirralari bilan uchrashib, kesim shakli uchlarining izometriya proyeksiyasini hosil qiladi. 1_0 , 2_0 , 3_0 -nuqtalar o'zaro tutashtirilib, kesik piramida hosil qilinadi va kesim yuzasi shtrixlanadi.

12.2. Silindr kesimi

To'g'ri doiraviy silindr tekisliklar bilan kesilsa, uch xil kesim hosil bo'lishi mumkin:

– kesuvchi tekislik silindr o'qiga perpendikular bo'lsa, kesim yuzasida aylana hosil bo'ladi;

- kesuvchi tekislik silindr o'qiga parallel bo'lsa, kesim yuzida to'g'ri burchakli to'rtburchak hosil bo'ladi;
- kesuvchi tekislik silindr o'qiga og'ma bo'lsa, kesim yuzasida ellips hosil bo'ladi (166-chizma).

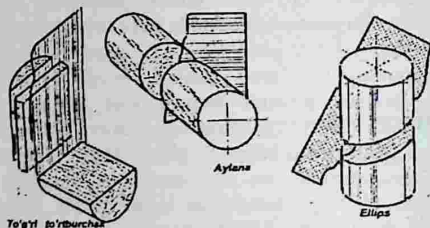

166-chizma

Silindr kesmini bajarish uchun silindrning to'g'ri burchakli proyeksiyasini qurish kerak bo'ladi.

To'g'ri doiraviy silindr gorizontalar proyeksiyalar tekisligiga aylana bo'lib, frontal va profil proyeksiyalar tekisliklariga to'g'ri burchakli to'rtburchak bo'lib proyeksiyalanadi (167-chizma).

Kesuvchi P tekislik frontal proyeksiyalovchi bo'lsin. Kesim shakliga tegishli bo'lgan nuqtalarni aniqlash uchun silindr asosidagi aylananing teng bo'laklarga, masalan, sakkizga bo'linadi. Hosil bo'lgan nuqtalardan uning yasovchilari o'tkaziladi va ularni kesuvchi tekislikning P_V frontal izi bilan uchrashguncha davom ettiriladi. Natijada P tekislikning frontal izida $1'$, $2'$ va $h.k$ nuqtalardan iborat silindr kesimining frontal proyeksiyasi hosil bo'ladi.

Bu nuqtalar ellips kesim shakliga tegishli bo'lib, uning frontal proyeksiyasi to'g'ri chiziq – tekislikning frontal izi bilan ustma-ust tushadi. Kesimning gorizontalar proyeksiyasi silindr asosining gorizontalar proyeksiyasi bilan ustma-ust tushib, u aylana bo'ladi.

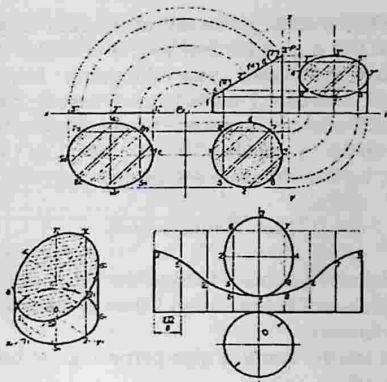

167-chizma

Kesim shaklining ikki gorizontaal va frontal proyeksiyasi yordamida uchinchi profil proyeksiyasi, kesishgan chizig'iga tegishli nuqtalarni aniqlash yo'li bilan quriladi. Topilgan nuqtalar lekalo yordamida birlashtiriladi. U ellips bo'ladi. Kesim shaklining haqiqiy kattaligi chizmada joylashtirish usuli bilan aniqlangan.

12.3. Kesik silindr sirtining yoyilmasi

Kesik silindr sirtining yoyilmasi quyidagi tartibda bajariladi: asosning aylana uzunligi πD sakkiz teng bo'lakka bo'linadi. Bo'lingan nuqtalardan qiyofa yasovchilarga parallel to'g'ri chiziqlar o'tkaziladi. Ularga haqiqiy kattalikda frontal proyeksiyadan silindr yasovchilarining qolgan qismiga teng bo'lgan uzunlikda kesmalar o'lchab qo'yiladi. Hosil qilingan 1, 2, 3 va h.k nuqtalarni lekalo yordamida birlashtiriladi. Silindr asosi bo'lgan aylana chiziladi va haqiqiy kattalikda kesma shakli quriladi.

Kesik silindrning aksonometriyasini qurish uchun OX, OY va OZ aksonometriya o'qlari o'tkaziladi va silindr asosi bo'lgan ovalning izometrik proyeksiyasi quriladi:

Aylanani teng bo'laklarga bo'luvchi nuqtalar belgilab olinadi. Shu nuqtalardan OZ o'qiga parallel to'g'ri chiziqlar o'tkaziladi va frontal proyeksiyadan kesik yasovchilarning haqiqiy kattaligi o'lchab qo'yiladi. Masalan: 1-nuqtadan 1-1' kesma, 2-nuqtadan 2-2' kesma va h.k hosil qilingan nuqtalarni lekalo yordamida birlashtirib, ellips kesim shakli yasaladi. Silindr asosi va kesim shakli chizmadagidek, 1-yasovchi uchlariga urinma vaziyatda qurilgan.

12.4. Konus kesimi

To'g'ri doiraviy konus kesilganda kesuvchi tekislikning yo'nalishiga qarab turli ko'rinishdagi kesim qiyofalari hosil bo'lishi mumkin (168-chizma).

– kesuvchi tekislik konus o'qiga perpendikular bo'lsa, kesimda *doira* hosil bo'ladi;

– kesuvchi tekislik konus uchidan va asosini kesib o'tadigan bo'lsa, kesimida *uch burchak* hosil bo'ladi;

– kesuvchi tekislik konus yasovchilarining biriga parallel bo'lsa, kesimida *parabola* hosil bo'ladi;

– kesuvchi tekislik konus o'qiga yoki ikki yasovchisiga parallel bo'lsa, kesimda *giperbola* hosil bo'ladi;

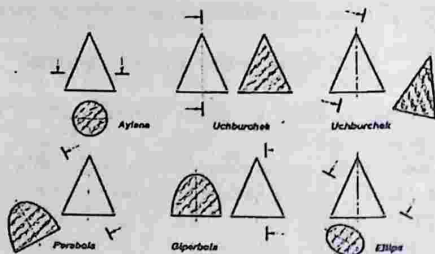

168-chizma

– kesuvchi tekislik konus o'qiga og'ma bo'lib, uning hamma yasovchilarini kesib o'tsa, kesimda *ellips* hosil bo'ladi;

– konus kesimining gorizontall proyeksiyasi vositachi kesuvchi tekislik yordamida aniqlangan (169-chizma).

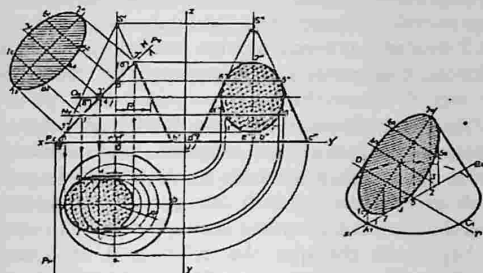

169-chizma

Buning uchun sakkizta nuqtani aniqlash kerak, shulardan to'rttasi xarakterli bo'lib, ellipsning katta va kichik o'qlariga tegishli nuqtalardir.

Kesuvchi P tekislik konusning AS va BS qiyofa yasovchilarining 1 va 2-nuqtalarida kesishadi. Frontal tekislikdagi $1' - 2'$ chiziq ellips katta o'qining frontal proyeksiyasi bo'lib, u haqiqiy kattalikka teng. 1,2-nuqtalarning gorizontall va profil proyeksiyalari, AS va BS konus yasovchilarining tegishli proyeksiyalarida bo'ladi. Ular bog'lovchi chiziqlar yordamida aniqlanadi.

Ellipsning kichik o'qi katta o'qiga perpendikular va uni teng yarmidan bo'ladi. Kichik o'q frontal proyeksiyalar tekisligida ellips katta o'qining o'rtasiga $3' (4')$ -nuqta bo'lib proyeksiyalanadi.

$3' (4')$ -nuqta orqali yordamchi Q_v gorizontall tekislik o'tkazilsa, u konusni aylana bo'ylab kesadi. Aylana frontal tekislikda aylana diametriga teng to'g'ri chiziq kesmasi bo'lib tasvirlanadi. H tekislikka esa o'zgarmasdan proyeksiyalanadi. 3 va 4-nuqtalar kesim shaklining gorizontall proyeksiyasida ellips kichik o'qini aniqlaydi. Kichik o'q W tekislikka haqiqiy kattalikka $3'' - 4''$ to'g'ri chiziq bo'lib proyeksiyalanadi.

Konusning CS va DS yasovchilarida yotgan 5 va 6-nuqtalar V frontal tekislikda 5' (6') bitta nuqta bo'lib, konus o'qiga proyeksiyalangan. Profil proyeksiyada 5" va 6"-nuqtalar konusning qiyofa yasovchilariga proyeksiyalanadi. 5 va 6-nuqtalarning gorizontaal proyeksiyalarini 5'-nuqtadan o'tuvchi asosiga parallel aylana yordamida yoki proyeksion bog'lanishdagi chiziqlarni W tekislikdan H tekislikdagi tegishli yasovchilariga proyeksiyalash yo'li bilan aniqlanadi. 1' va 3'-nuqtalar orasidagi masofani o'rtasida yana ikkita 7' (8') nuqtalarni tanlanadi. Shu nuqtalar orqali kesuvchi Nv tekislikning izi o'tkaziladi. N tekislik frontal tekislikda gorizontaal chiziq bo'ylab tasvirlangan kesishish chizig'ini – aylanani beradi. H tekislikda esa shu diametrdagi aylana hosil qiladi. 7' (8')-nuqtalardan o'tkazilgan bog'lovchi chiziqlar shu aylanani 7 va 8-nuqtalarda kesib o'tadi. 7" va 8"-nuqtalarning profil proyeksiyalari bog'lovchi chiziqlar yordamida topiladi.

Konus kesimining haqiqiy kattaligi va kesim konusining izometrik proyeksiyasini qurish 169-chizmada ko'rsatilgan.

Nazorat savollari

1. Sirtning tekislik bilan kesilish chizig'i qanday quriladi?
2. To'g'ri doiraviy silindrda qanday kesim yuzalari hosil bo'ladi?
3. Konus kesilganda qanday kesim yuzalari hosil bo'ladi?
4. Sfera kesilganda qanday kesim yuzasi hosil bo'ladi?

XIII BOB. GEOMETRIK JISMLARNING O‘ZARO KESISHISHI

13.1. Kesishish va o‘tish chiziqlari

Geometrik jismlar o‘zaro kesishganda, kesishish chizig‘i deb ataluvchi ravon egri chiziq hosil bo‘ladi. Bunday kesishishlar chizmalarida asosiy tutash chiziqlari bilan tasvirlanadi, (170, a va 171-chizmalar).

a)

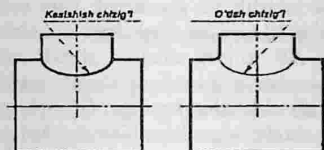

170-chizma

b)

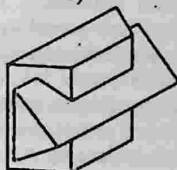

171-chizma

Quyva va shtamplangan detallarning sirtlari kesishganda kesishish chiziqlari hosil bo‘lmaydi. Bu holda, qurish uchun zarur bo‘lgan tasvirlanuv chiziqlar *o‘tish chiziqlari* deb ataladi va shartli ravishda ingichka tutash chiziq bilan tasvirlanadi (170-chizma).

Texnikaviy chizmachilikda sirtlar kesishadigan detallar tez-tez uchraydi: porukali kran korpusi, sistemalar, bunkerlar, trubalardagi fittinglar, turli mexanizmlarning korpuslari, bunga misol bo‘la oladi.

13.2. Silindrik sirtlarning o‘zaro kesishishi

Jism sirtlari o‘zaro kesishganda ularning kesishish chizmalarini yoki o‘tish chiziqlarini qurishda shu chiziq'larga tegishli nuqtalarni aniqlash uchun yordamchi kesuvchi tekislik usuli yoki yordamchi sfera usuli qo‘llaniladi.

Yordamchi kesuvchi tekislik usuli kesishayotgan sirtlarning har ikkalasi ko'pyoqlar bo'lsa yoki ulardan biri ko'pyoq bo'lib, ikkinchisi aylanish sirti bo'lsa, shuningdek, kesishayotgan sirtlar aylanish sirtlari bo'lib, ularning o'qlari ayqash va o'zaro parallel bo'lgan hollarda qo'llaniladi.

Yordamchi kesuvchi sferalar usuli aylanish sirtlari umumiy simmetrik tekisligiga teng bo'lganda, kesuvchi sirtlarning o'qlari o'zaro kesishadigan va bir proyeksiyalar tekisligiga parallel joylashgan hollardagina qo'llaniladi.

13.3. To'g'ri chiziqning jism sirti bilan kesishishi

Jism sirtlarining kesishish chizig'ini qurish uchun to'g'ri chiziqni turli proyeksiyalovchi tekislik va geometrik jism sirtlari bilan kesishish nuqtalari proyeksiyalarini aniqlash kabi masalalarni yechishni yaxshi bilish zarur. AB to'g'ri chiziqni silindr sirtiga kirish va chiqish nuqtalarini topish uchun jism shartli ravishda yordamchi proyeksiyalovchi P tekislik bilan kesilgan (172-chizma). Silindr kesimining AB to'g'ri chiziq bilan kesishishidan kirish va chiqish n' m' nuqtalarni frontal proyeksiyalari topilgan. Kirish va chiqish nuqtalarining gorizontaal proyeksiyalari silindr asosida bo'ladi. Yaqqollukni oshirish maqsadida hosil olingan kesim shakli shtriklangan.

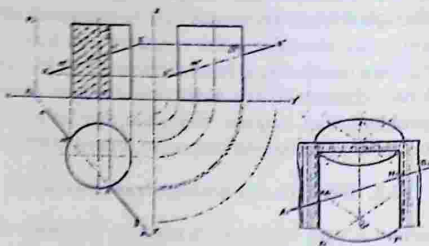

172-chizma

To'g'ri chiziqning konus va prizma bilan kesishishi 173, a,b- chizmada keltirilgan.

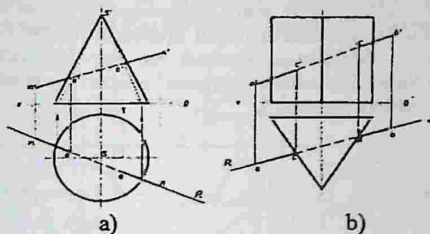

173- chizma

13.4. Ko'pyoqlarning o'zaro kesishishi

Piramidaning prizma bilan kesishishi. Piramidaning prizma bilan kesishish chizig'ini aniqlashda piramidaning qirra va yoqlari frontal proyeksiyalarda simmetrik ravishda xarakterli nuqtalari: 1' va 4' ni qirrada, 2' va 3' ni yoqlarda belgilab olingan (174-chizma). Nuqtalarni birlashtirib, prizma asosi bilan ustma-ust yotgan uchburchak hosil qilingan.

Nuqtalarning gorizontaal proyeksiyalarini topish uchun piramida asosiga parallel ravishda kesuvchi tekislikning P_v frontalini o'tkazilgan. P_v tekislik bilan kesishish natijasida olingan shaklni gorizontaal tekislikka proyeksiyalab, 2, 3, 4-nuqtalarning gorizontaal proyeksiyasi aniqlangan. 1'-nuqtani gorizontaal tekislikka ikki usulda proyeksiyalash mumkin. P_{v1} kesuvchi tekislikni 1'-nuqta orqali o'tkazilgan gorizontaal tekislikda kesim shakli quriladi va 1'-nuqtani gorizontaal tekislikdagi kesim shakliga proyeksiyalanadi. Ikkinchi usulda avval 1'-nuqtani profil proyeksiyasining tegishli qirrasiga proyeksiyalanib, profil proyeksiyasi yasaladi va uning yordamida gorizontaal proyeksiyalar tekisligiga o'tkazish mumkin. Nuqtalarni birlashtirib, gorizontaal proyeksiyada kesishish chizig'i hosil qilinadi.

O'zaro kesishuvchi jismlar aksonometriya to'g'ri burchakli diametriyada qurilgan. Kesim shaklining balandligini, ya'ni piramida asosini P_v tekislikkacha bo'lgan masofani o'lchab, prizmaning

yuqori yog'i yasaladi. So'ngra $2_1, 3_1, 4_1$ -nuqtaalar aniqlanadi. Ikkinchi kesim shaklining balandligini o'lchab, 1-nuqtaning gorizontal proyeksiyasi hosil qilinadi. Nuqtalarni joylashish tartibida o'zaro birlashtirib, kesishuv chizig'ining aksonometrik proyeksiyasi hosil qilinadi. $1_1, 2_1, 3_1, 4_1$ -nuqtalar orqali prizma qirralarini O_1Y_1 o'qqa parallel to'g'ri chiziqlar o'tkaziladi va har bir qirra uchlari aniqlanadi. Ularni birlashtirib, prizma asoslari yasaladi. Prizma asoslari V tekislikka paralleldir.

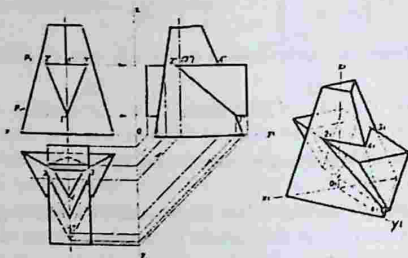

174-chizma

13.5. Ko'pyoqlikning aylanish jismi bilan o'zaro kesishishi

Prizmaning shar bilan kesishishi. Uchburchak prizmaning yarim shar bilan kesishishi 175-chizmada ko'rsatilgan. Kesishish chiziqlarining gorizontal proyeksiyalari prizmaning gorizontal proyeksiyasi bilan ustma-ust tushadi.

Old qirrada yotuvchi xarakterli D nuqta profil proyeksiyada u bilan yarim sharning qiyofa chizig'ining o'zaro kesishuvidan aniqlanadi. So'ng profil proyeksiyadan frontal proyeksiyaga proyeksiyalanadi. Chizmada to'rtta yordamchi kesuvchi P tekislik o'tkazilgan. Yarim sharning gorizontal proyeksiyasidan b nuqta orqali kesishuvchi P_{2H} tekislik o'tkazilsa, proyeksion bog'lovchi chiziq yordamida yarim sharning meridiana chizig'i B nuqtaning frontal b' proyeksiyasi aniqlanadi. C nuqtadan o'tkazilgan yordamchi

kesuvchi P_{3H} tekislik yarim sharni R radiusli yarim aylana bo'ylab kesadi. Shu yarim aylana ga proyeksiyalansa, u frontal c' proyeksiyada topiladi. A nuqtaning yetishmagan proyeksiyalari yordamchi kesishuvchi P_{1H} tekislik o'tkazish yo'li bilan aniqlanadi.

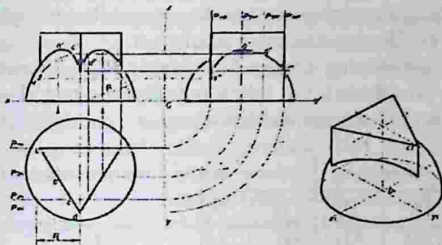

175-chizma

O'zaro kesishuvchi yarim shar va prizmaning aksonometriyasi 175-chizmada keltirilgan.

13.6. Aylanish jismlarining o'zaro kesishishi

O'qdosh aylanish jismlar. 176-chizmada bunday aylanish jismlari bo'lgan silindr, konus va torning shar sirti bilan o'zaro kesishishiga uchta misol keltirilgan. Sharning vertikal o'qi aylanish jismlarining vertikal o'qlari bilan ustma-ust tushgan va ularning o'qlari H tekislikka perpendikular bo'lib, ular shar markazi orqali o'tgan.

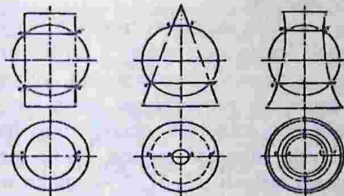

176-chizma

Shu sababli shar sirti aylanish jismlarining sirtlari bilan umumiy parallellarga ega bo'lib qoladi. Ya'ni ular aylana bo'ylab kesishadi. Bu sirtlarning kesishish chiziqlari V tekislikka to'g'ri chiziq bo'lib, H tekislikka esa, aylana bo'lib proyeksiyalanadi. Kesishish chiziqlariga tegishli bo'lgan a', b' va c', d' nuqtalar xarakterli nuqtalar bo'lib, ular sirtlarning qiyofa yasovchilarida joylashgan va qo'shimcha grafik yasovchilarisiz aniqlanadi.

Silindr sirtlarining o'zaro kesishishi. Turli diametrdagi ikki silindrning kesishishi va aksonometriyasi to'g'ri burchakli proyeksiyalar (177-chizma)da keltirilgan.

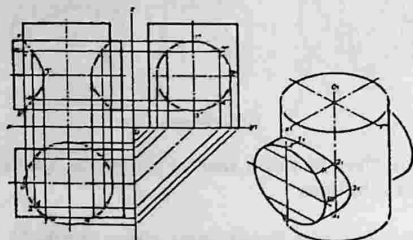

177-chizma

Silindrlarning o'qlari o'zaro kesishgan va ular V tekislikka parallel. Kesishish chiziqlarini aniqlash uchun istalgan mavjud usullardan foydalanish mumkin: kesuvchi tekisliklar usulidan va konsentrik sferalar usulidan.

Silindrlarning kesishish chiziqlari frontal proyeksiyada 1', 2', 3', 4', 5'-nuqtalar orqali lekalo egri chizig'i bo'lib proyeksiyalanadi. Kesishish chizig'i gorizontal proyeksiyada aylana, u proyeksiyalovchi silindr asosining proyeksiyasi bilan ustma-ust tushgan. Profil proyeksiyada esa, kesishish chizig'ining hamma nuqtalari profil proyeksiyalovchi silindrni aylana bo'lib proyeksiyalangan tasviri bilan ustma-ust tushadi. 1'', 3'', 5''-nuqtalar markaziy chiziq-larning aylana bilan kesishishidan hosil bo'ladi. 2'' va 4''-nuqtalar esa, aylananani teng sakkiz bo'lakka bo'lish yo'li bilan olingan. 2'' va

4"-nuqtalar profil proyeksiyadan frontal proyeksiyaga hamda gorizontaal proyeksiyaga proyeksiyalangan. Buning uchun ular gorizontaal proyeksiyasidan o'tkazilgan bog'lovchi chiziqlar bilan profil proyeksiyadan OX ga o'tkazilgan bog'lovchi chiziqlar o'zaro kesishib, frontal proyeksiyada 2', 3', 4'-nuqtalarni beradi. Frontal proyeksiyada 1' va 5' nuqtalar silindrlarning qiyofa yasovchilarining kesishishidan hosil bo'ladi. Ikki o'zaro kesuvchi silindrlarning aksonometriyasi to'g'ri burchakli izometrik proyeksiyada qurilgan. Bunda birinchi bo'lib vertikal silindrni qurish kerak. So'ng vertikal silindr balandligining teng yarmidan gorizontaal silindr o'qi o'tkaziladi va gorizontaal silindr quriladi. Ikki silindr kesishish chizig'i aksonometriyada qurish uchun gorizontaal silindrning hamma 1', 2', 3', 4', 5'-nuqtalarining chap asosdan uzoqliklari izometrik proyeksiyasiga o'lchab qo'yiladi (178-chizma).

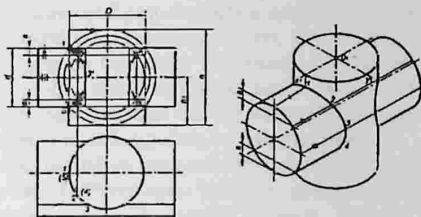

178-chizma

Hosil bo'lgan nuqtalar lekalo yordamida tutashtiriladi. Natijada ikki silindrning kesishish chizig'i hosil bo'ladi.

Konsentrik sferalar usulida yordamchi sferalar kesishuviga aylanish jismlari xususiy holda, o'qdosh sifatida kiritiladi. Bu usul kesishayotgan aylanish sirtlarining o'qlari o'zaro kesishgan va V tekislikka parallel bo'lgan holda qo'llaniladi, ya'ni o'qdosh o'zaro kesuvchi ikki silindr, silindr bilan konus va ikki konusning o'zaro kesishish hollarida. Bu usul bilan ikki silindrning kesishish chizig'ini aniqlash 178-chizmada keltirilgan.

Nazorat savollari

1. Ikki sirt kesishish chizig'ini qurishning qanday usullarini bilasiz?
2. Qanday hollarda yordamchi tekislik usuli qo'llaniladi?
3. Yordamchi tekislik usulining mohiyati nimadan iborat?
4. Qanday hollarda yordamchi sferalar usuli qo'llaniladi?
5. Yordamchi sferalar usulini qo'llashning qanday shartlarini bilasiz?
6. Yordamchi konsentrik sferalar usulining mohiyati nimadan iborat?
7. Qanday sirtlar o'qdoshtir sirtlar deyiladi?
8. O'qdoshtir aylanish sirtlarining kesishishi natijasida qanday chiziqlar hosil bo'ladi?

XIV BOB. KOMPLEKS MASALALAR

Muhandislik grafikasi kursini o'zlashtirishdan asosiy maqsad chizmalarni bajarish va o'qitishdan iboratdir. Kompleks masala bu yetishmagan proyeksiyalarni hamda aksonometriyani qurish va u chizmalarni o'qitishning bir ko'rinishidir.

Yetishmagan proyeksiyalarni qurish fazoviy fikrlash qobiliyatining rivojlanishiga yordam beradi va proyeksiyalarning minimal soni orqali predmetning shaklini tasavvur qilishga o'rgatadi.

Modelning uchinchi proyeksiyasini qurish uchun, ikki proyeksiyasi o'zaro bog'liqlikda berilgan bo'ladi. Masalan, frontal proyeksiyada vertikal simmetriya o'qiga ega bo'lgan uchburchak tasvirlangan. Gorizontaal proyeksiyada u aylana bo'lsa, demak, profil proyeksiya frontal proyeksiyaga o'xshash, u holda chizmada konus proyeksiyalangan bo'ladi. Agar gorizontaal proyeksiyadagi kvadrat frontal va profil proyeksiyalarda takrorlansa, chizmada kub tasvirlangan bo'ladi. Berilgan ikki bir xil proyeksiya orqali berilgan masalaning yechimi turli qiyofada bo'lishi mumkin.

Modelning frontal va gorizontaal proyeksiyalari kvadratlar bilan berilgan bo'lsin (179-chizma). Uchinchi proyeksiyani aniqlashda kubning proyeksiyasi qilib, kvadrat quriladi. Kubning kesish va yo'nalish orqali ikki ko'rinishi bir xil bo'lgan yangi modellarni loyihalash mumkin. U yarim kub, yarim kubni botiq va qavariq silindrik sirti bilan chegaralansa, bir nechta yechimga ega bo'lishi mumkin. Demak, modelning ikki proyeksiyasi bir xil bo'lsa, masalaning yechimi bir nechta bo'ladi.

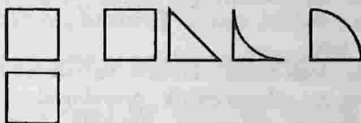

179-chizma

Texnikaviy chizmachilikda bunga yo'l qo'yilmaydi. Masala shunday berilishi kerakki, u yagona yechimga ega bo'lishi kerak. Odatda, o'qish jarayonida ikkita bir xil tasvirlar orqali berilgan va bir nechta yechimga ega bo'lgan masalalar "boshqotirma" sifatida tavsiya etiladi.

180, a-chizmada yonboshlari kesilgan va o'rtasidan qirqib olingan uchyoqli prizma frontal hamda profil proyeksiyada tasvirlangan. Uning uchinchi proyeksiyasi va aksonometriyasini qurish zarur. 180, b-chizmada uni qurish ketma-ketligi ko'rsatilgan. Aksonometriyasi izometrik proyeksiyada tasvirlangan.

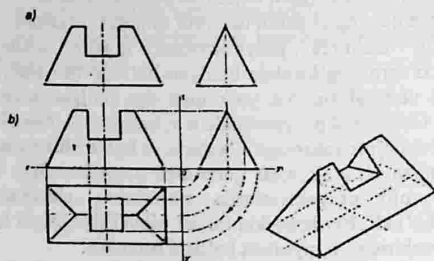

180-chizma

Parallelepipedning frontal va profil proyeksiyalari 181-chizmada tasvirlangan. Uning gorizontaal proyeksiyasini qurish uchun parallelepipedning asosini qurish zarur. Chizmada parallelepipedning qirqilgan qismini tasvirlash uchun proyeksion bog'lovchi chiziqlarning yo'nalishi strelkalar bilan ko'rsatilgan. Shunda ba'zida avval modelning aksonometriyasini qurish maqsadga muvofiq bo'ladi. Modelning shaklini, xususan gorizontaal proyeksiyasini aniq o'qish imkoni bo'ladi.

182-chizmada detal frontal dimetrik va izometrik proyeksiyalarda tasvirlangan. Aksonometrik proyeksiyalar solishtirilsa izometrik proyeksiyaga qaraganda, detalning frontal dimetrik proyeksiyasini chizish osonroq ko'rinadi.

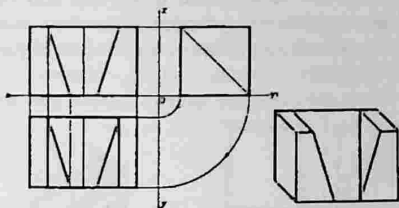

181-chizma

a) frontal dimetriya

b) izometriya

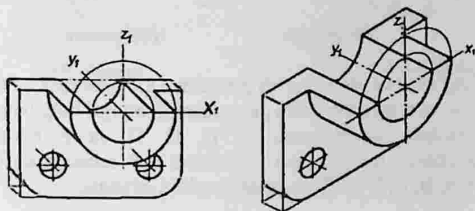

182-chizma.

Frontal dimetrik proyeksiyada silindrning asosi buzilmasdan aylana bo'lib tasvirlangan, izometrik proyeksiyada esa ellips almashtiruvchi oval bo'lib tasvirlangan. Shuni yodda tutish kerakki, agar silindrik detalning asosi frontal proyeksiyalar tekisligida joylashsa, unga parallel bo'lgan hollarda frontal dimetrik proyeksiyalarda u aylana bo'lib tasvirlanadi.

14.1. Modellarning kompleks chizmalarini qurish va o'qish

O'yig'i yoki kesigi bor silindrning chizmasi 183-chizmada tasvirlangan. Undagi o'yiqni a' , b' , c' , d' nuqtalar belgilaydi. Gorizontl proyeksiyada nuqtalar silindr asosidagi aylana bilan

ustma-ust tushadi va ikki vatarni hosil qiladi. Bu ikki nuqtalarni profil proyeksiyaga tasvirlab, o'yiqli silindrning tasvirini yasaymiz.

184-chizmada silindr o'yiqliga prizma o'rnatilgan holda aksonometriyasi berilgan.

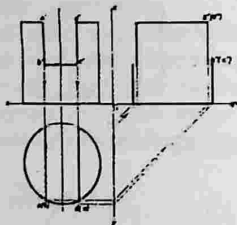

183-chizma

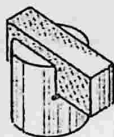

184-chizma

O'yiqli bor kesik to'rtburchakli piramida 185-chizmada keltirilgan. a', b', c', d' va e' nuqtalar bilan piramidaning o'yiqli belgilangan.

Gorizontal proyeksiyada A, B, C, D va E nuqtalarning proyeksiyalarini qurish uchun gorizontal sath tekisligi qo'llanilgan va unga A, B, C, D va E nuqtalar proyeksiyalangan.

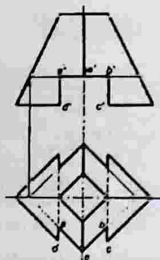

185-chizma

186-chizmada o'yiqli bor kesik uchburchakli piramida ko'rsatilgan.

187-chizmada yarim sharning gorizontal proyeksiyasi va yarim shardagi o'yiq yuqorida keltirilgan misollar kabi proyeksiyalangan. Ularning uchinchi proyeksiyalarini bizga ma'lum bo'lgan proyeksion bog'lovchi chiziqlar yordami bilan qurish mumkin.

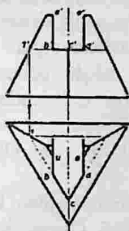

186-chizma

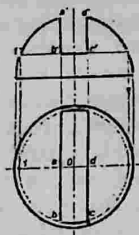

187-chizma

XV BOB. QIRQIMLAR HAQIDA MA'LUMOT

Agarda model yoki detal murakkab ichki qiyofaga ega bo'lsa, ko'rinmaydigan konturlarni tasvirlovchi ko'p sonli shtrix chiziqlar chizmani o'qilishini qiyinlashtiradi. Tasvirlanayotgan buyumni ichki tuzilishi to'g'risida aniq taassurot olish uchun, hamda chizmalarga o'lchamlarni va turli belgilarni qo'yishda qulaylik yaratish uchun qirqimlar qo'llaniladi.

Qirqimlar Davlat standartlari DS2.305-68 va DS2.306-67 talablariga muvofiq bajariladi.

Buyumni bir yoki bir necha tekislik bilan hayolan kesgandan keyingi hosil bo'lgan tasviri qirqim deb ataladi. Qirqimda kesuvchi tekislikda hosil bo'ladigan kesim yuzi va uning orqasida yotgan narsalar ko'rsatiladi (188-chizma).

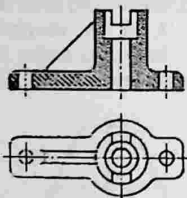

188-chizma

Kesuvchi tekisliklar soniga qarab qirqimlar ikkiga bo'linadi:

Oddiy – bir kesuvchi tekislik qo'llanilsa, murakkab – bir necha kesuvchi tekislikdan foydalanilgan holda.

15.1. Oddiy qirqimlar

Detalni bitta kesuvchi tekislik bilan kesish natijasida hosil bo'lgan qirqim **oddiy qirqim** deb ataladi.

Kesuvchi tekislikning gorizontal proyeksiyalari tekisligiga nisbatan vaziyatiga qarab qirqimlar vertikal, gorizontal va qiya turlariga bo‘linadi.

Detalni vertikal tekislik bilan hayolan kesish natijasida hosil bo‘lgan qirqimlar **vertikal qirqim** deb ataladi.

Agar kesuvchi tekislik frontal proyeksiyalar tekisligiga parallel bo‘lsa, vertikal qirqim **frontal qirqim** deb ataladi (189-chizma).

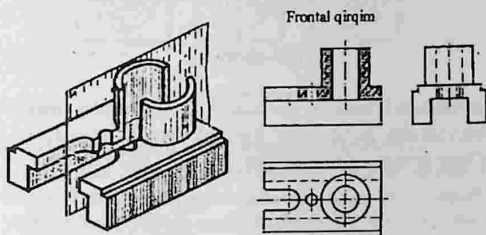

189-chizma

Agar kesuvchi tekislik profil proyeksiyalar tekisligiga parallel bo‘lsa, vertikal qirqim **profil qirqim** deyiladi (190-chizma).

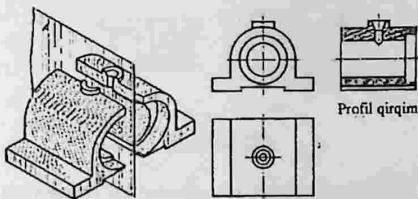

190-chizma

Agar kesuvchi tekislik gorizontal proyeksiyalar tekisligiga parallel bo‘lsa, **gorizontal qirqim** deyiladi (191-chizma).

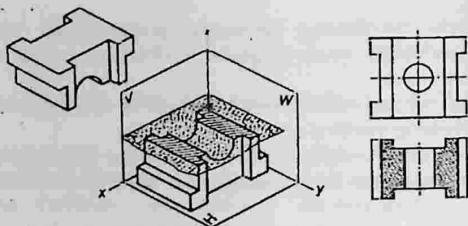

191-chizma

Agar kesuvchi tekislik gorizontaal proyeksiyalar tekisliklariga to'g'ri burchakdan farqli biror burchak ostida joylashgan bo'lsa, hosil bo'lgan qirqim og'ma qirqim deyiladi (192-chizma).

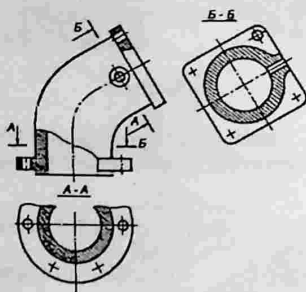

192-chizma

15.2. Qirqimning bir qismini ko'rinishning bir qismi bilan birlashtirish

Faqat simmetrik detal chizmasida ko'rinishning yarmi bilan qirqimning yarmi birga chizilishi mumkin, bu holda ularni simmetriya o'qi ajratib turadi (193-chizma).

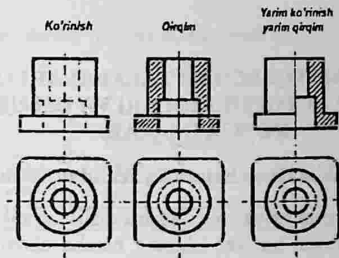

193-chizma

Chizmada qirqim qismi o'ng tomonga joylashtiriladi.

Agar chizmada detalning simmetriya o'qiga uning kontur chizig'i to'g'ri kelib qolsa, ko'rinishning yarmi bilan tegishli qirqimning yarmini birlashtirish mumkin emas. Bu holda ko'rinishning bir qismi va qirqimning bir qismi tutish to'lqinsimon chiziq bilan ajratib ko'rsatiladi (194-chizma).

Agar simmetriya o'qiga to'g'ri kelib qolgan kontur chizig'i teshikka taalluqli bo'lsa, chizmada qirqimning yarmidan ko'prog'i ko'rsatiladi.

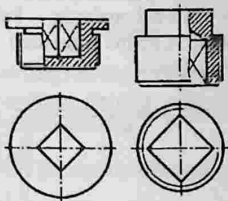

194-chizma

Agarda kontur chizig'i detalning tashqi sirtiga taalluqli bo'lsa, ko'rinishning yarmidan ko'prog'i ko'rsatiladi.

**XVI BOB. SIRTQI BO‘LIM TALABALARI UCHUN
NAZORAT TOPSHIRIQLARI VA USLUBIY
KO‘RSATMALAR.**

16.1. Chizmalarni bajarish yuzasidan talablar

1. “Chizma geometriya” va “Muhandislik grafikasi” kurslari bo‘yicha bajariladigan nazorat ishining barcha chizmalari, davlat standartlari “Konstruktorlik hujjatlarining yagona tizimi” (KXYaT) qoidalari asosida bajarilishi kerak.

2. Nazorat ishi-epyuralar, (tekis chizmalar)dan tashkil topgan bo‘lib, ular chizma geometriya fani dasturini o‘zlashtirish ketma – ketligida bajariladi.

3. Nazorat ishi topshiriqlari har bir talaba uchun shaxsiy bo‘lib, variantlar jadvalida ilova qilingan.

4. Har bir talaba o‘z variantini bajarishi kerak .

5. Variant quyidagicha aniqlanadi. Talabaning o‘quv shifridagi oxirgi 2-ta raqamining yig‘indisi olinadi. Masalan: Talabaning o‘quv shifri - 3001261, demak ($6+1=7$) bo‘lib, u 7-variantini bajaradi.

6. Hamma (nazorat ishiga kiruvchi) epyurlar A3 formatda ($297 \times 420 \text{mm}$) ga teng chizma qog‘ozida bajariladi.

Chizmalar 195 va 196-chizmalarda keltirilgan namunalar bo‘yicha bajariladi, ya‘ni: Chizma formatlari va ramka chiziqlari 195-chizma shaklda keltirilgan.

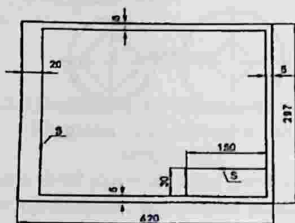

195-chizma

Chizmaning asosiy yozuvi o'lchamlari va uni to'ldirish 196-chizmada keltirilgan.

	30	90	30
10		Chizma geometriya	1-Ist
10	Chizdi	Raximov A	22.11.18
10	Tekshirdi	Azimov T	22.01.19
	150		

196-chizma

Nazorat ishning birinchi sarvarag'i A3 yoki A4 formatlarda quyidagicha taxt qilinadi.

(universitetning nomi)

(fakultet, yo'nalish, talaba shifri)

CHIZMA GEOMETRIYADAN

Nazorat ishi _____
(nomeri)

(talabaning familiyasi va ismi)

(uy adresi)

Nazorat ishi tekshirishga to'liq holda yuborilishi kerak. Tekshirishga takror yuboriladigan nazorat ishni to'liq (qabul qilingan chizmalarni qo'shib) yuborish kerak.

16.2. Chizma geometriyadan ishchi o'quv dastur

Ma'ruzalar (8 soat)

T.b №	Mavzu. Mashg'ulot mazmuni	Soatlar soni
1	Kirish. Chizma geometriya fani, uning vazifasi va muhandislar tayyorlashdagi o'rni. Qisqa tarixiy ma'lumot.	0,2
		0,3

	<p>Proyeksiyalash usuli. Markaziy va parallel proyeksiyalash. To'g'ri chiziq. Monj epyurda umumiy va xususiy vaziyatdagi to'g'ri chiziqlar. Ikki to'g'ri chiziqning o'zaro vaziyati.</p> <p>Metrik masalalar, kesmaning haqiqiy kattaligi va uning proyeksiya tekisliklariga nisbatan og'ish burchagini aniqlash.</p>	<p>1,0</p> <p>0,5</p>
2	<p>Tekislik. Tekislikning epyurda berilishi.</p> <p>Tekislikning proyeksiya tekisliklariga nisbatan vaziyati. Tekislikning bosh chiziqlari. To'g'ri chiziq bilan tekislikning kesishuvi.</p>	2,0
3	<p>Chizmani qayta tuzish usullari. Proyeksiya tekisliklarini almashtirish va proyeksiya vaziyatining parallel harakat usuli. Ko'pyoqliklar. Ko'pyoqliklarning to'g'ri chiziq va tekislik bilan kesishishi. Ko'pyoqliklarning yoyilmasi.</p>	2,0
4	<p>Sirtlar. Sirtlarning tasnifi va aniqlovchisi. Aylanish sirtlari. Sfera, konus, silindr, tor sirtlarning tekislik va to'g'ri chiziq bilan kesishishi.</p>	1,0
5	<p>Sirtlarning kesishish chizig'ini yasash usullari. Yordamchi kesuvchi tekisliklar va vositachi sfera usuli.</p>	1,0

Amaliy mashg'ulotlar (6 soat)

T.b №	Mavzu. Mashg'ulot mazmuni	Soatlar soni
	Chizma geometriya fanining qisqacha tarixi. Standartlashtirish asoslari. Konstruktorlik hujjatlarining yagona sistemasi (ESKD) standartlari. Chizmalarni taxt qilish qoidelari: formatlar, masshtablar, chizma chiziqlari, shrifflar. Asosiy yozuv.	1,0
1	Chizma qayta tuzish usullari. Proyeksiya tekisliklarini almashtirish usuli. Aylantirish usuli.	1,0
2	To'g'ri chiziqning tekislik bilan kesishuvi.	1,0
3	Sirtlarning xususiy va umumiy vaziyatdagi tekislik kesishuvi.	1,0
4	Sirtlarning o'zaro kesishish chizig'ini yasash (yordamchi tekisliklar va sferalar usuli).	1,0
5	Vaziyatga oid va o'lchovli masalalarni yechish.	1,0

16.3. Grafik ishlarning hajmi va mazmuni (1-9 masalalar)

1- masala	Uchburchak ABC, EDK tekisliklarning kesishish chizig'i aniqlansin va ko'rinar-ko'rinmas chiziqlari proyeksiyalarda chizib ko'rsatilsin. Uchburchak ABC tekislikning haqiqiy ko'rinishi chizilsin.	Format A3
2-masala	Piramida va to'g'ri prizmaning kesishish chizig'i proyeksiyalari chizilsin.	A3
3-masala	Piramida va to'g'ri prizmaning yoyilmasi chizilsin. Yoyilmalarda kesishuv chiziqlari chizilsin.	A3
4- masala	Umumiy vaziyatdagi uchburchak ABC - tekislikning aylanish konusi bilan kesishish chizig'i chizilsin.	
5-masala	Aylanish konusining aylanish silindri bilan kesishish chizig'i chizilsin. Aylanish sirtlarning o'qlari o'zaro perpendikulyar proyeksiyalovchi ayqashdir.	A3
6-masala	Frontal proyeksiyalovchi aylanish silindri bilan ochiq tor sirtining kesishish chizig'i chizilsin.	A3
7-masala	Frontal proyeksiyalovchi aylanish silindri bilan og'ma aylanish konus sirtining kesishish chizig'i chizilsin.	A3
8-masala	Yopiq tor sirti bilan aylanma og'ma silindr sirtining kesishish chizig'i chizilsin.	A3
9-masala	Aylanish konusi bilan ochiq tor sirtining kesishish chizig'i chizilsin.	A3

Eslatma: Nomexanika yo'nalishlarida ta'lim olayotgan talabalar 1,2,3,4,5 - masalalarni bajaradilar.

16.4. Chizma geometriyani o'zlashtirishga oid uslubiy ko'rsatmalar

Chizma geometriyani o'rganishdan avval fanning dasturi bilan tanishib chiqish kerak. So'ng o'quv adabiyotlar olinadi va mustaqil o'zlashtirishning taqvim ishchi rejasi tuziladi.

Kursni yaxshi o'zlashtirish uchun quyidagi umumiy ko'rsatmalarga amal qilish talab qilinadi.

1. Mavzularni dasturda ko'rsatilgan ketma - ketlikda o'rganish; Avvalgi mavzuni to'liq o'zlashtirmay turib, keyingisini o'rganishga kirishmaslik;

2. Darslik bilan kam deganda ikki marta mustaqil shug'ullanish: Avval mavzuga oid materialni o'qib chiqish va bir yo'la chizmalardagi yasashlarni kuzatib borish; takror o'qishda nazariya asoslarini, teoremlarini va masalalarning yechish tartibini daftarga konspekt tarzida yozib olish;

3. Chizma geometriya fanini o'rganishda konspektning mohiyati juda katta, chunki konspekt tuzish kursning asosiy qonun-qoidalarini mustaqil ravishda qisqacha qilib yozib olishni o'rgatadi. Konspektlardagi chizmalar chizmachilik asboblari yordamida oddiy qora va rangli qalamlar bilan chiziladi.

4. Chizma geometriyani o'rganishning dastlabki bosqichida chizmada tasvirlangan fazoviy shakllarning qanday joylashganligini tasavvur qila olmasligi talabaga anchagina qiyinchilik tug'diradi. Buni osonlashtirish uchun modellardan foydalanish ma'qul bo'ladi.

5. Fanni o'rganishda va masalalarni yechishda talabada qiyinchiliklar tug'ilsa, u tahsilgohdagi o'ziga birlashtirilgan o'qituvchiga maslahat uchun murojaat qilishi lozim.

6. Nazorat ishi masalalarni yechib, o'qituvchi retsenziyasini olgan talaba imtihon topshiradi.

Imtihondan avval o'qituvchi talaba bilan nazorat ishi yuzasidan so'roq-suhbat o'tkazadi. Agar nazorat ishining mustaqil bajarilmaganligi ma'lum bo'lsa, o'qituvchi uni bekor qilishga haqlidir.

7. Talaba imtihonda ikki-uch masala ishlaydi va bir-ikki nazariy savolga javob beradi. Imtihonga talaba bitta A3 formatli chizma qog'oz (vatman), ikkita uchburchak chizg'ich, oddiy qa-

lam (qattiq va yumshoq), sirkul-o'Ichagich, o'chirg'ich olib kelishi zarur.

16.5. Nazorat ishi

1-masala. ABD va EFG uchburchaklarning kesishish chizig'ini yasash va ularning proyeksiyalarida ko'rinar-ko'rinmas qismlarini ko'rsatish. ABD uchburchak haqiqiy ko'rinishini chizish.

Nuqtalarning koordinatalari variant bo'yicha 5-jadvaldan olinadi. 1-masalaning bajarilish namunasi 206-chizmada ko'rsatilgan.

Avval berilgan koordinatalari bo'yicha A nuqtaning proyeksiyalarini chizishga kirishamiz.

Masala: A (40,20,30) berilgan bo'lsin. U holda :

$X_a=40$ mm - A nuqtaning P_3 - profil proyeksiyalar tekisligidan uzoqligi;

$U_a=20$ mm - A nuqtaning P_2 - frontal proyeksiyalar tekisligidan uzoqligi;

$Z_a=30$ mm - A nuqtaning P_1 - gorizontalar proyeksiyalar tekisligidan uzoqligini bildiradi (197-chizmaga qarang). Agar P_3 tekislikni OZ o'qi atrofida, P_1 tekislikni OX o'qi atrofida P_2 tekislik bilan joylashguncha aylantirsak, quyidagicha chizma hosil bo'ladi (198-chizma). Uni A nuqtaning epyuri yoki ortogonal proyeksiyalaridagi tekis chizmasi deyiladi.

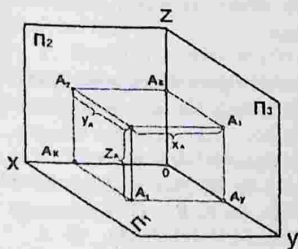

197-chizma

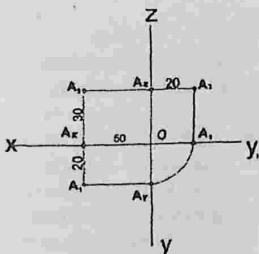

198-chizma

Shu tartibda har bir talaba o'z variantidagi **A, B, D**, va **E, F, G** nuqtalarning gorizontal va frontal proyeksiyalarini koordinalari bo'yicha chizadi.

Masalan:

	A	B	D	E	F	G
X	120	50	0	60	135	15
Y	90	25	85	110	20	50
Z	10	80	50	85	35	0

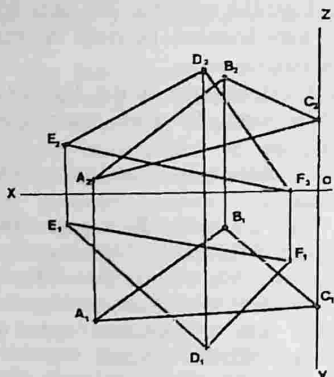

199-chizma

Nuqtalarning gorizontal va frontal proyeksiyalarini chizib bo'lgach, uchburchaklarda shu nuqtalarning bir nomli proyeksiyalari ingichka chiziqalarda birlashtirilib, uchburchaklar tekisliklarining gorizontal va frontal proyeksiyalari hosil qilinadi. Ya'ni **ABD** uchburchak tekisligi uchun $A_1 B_1 D_1$, $A_2 B_2 D_2$; **EFG** uchburchak tekisligi uchun $D_1 U_1 F_1$, $D_2 E_2 F_2$. (199-chizmaga qarang) gorizontal va frontal proyeksiyalar hisoblanadi.

So'ng masalaning asosiy shartini **ABD** va **EFG** uchburchak tekisliklarining kesishish chizig'ini chizishga kirishamiz. Buning uchun bir uchburchakning ikki tomonini ikkinchi uchburchakning

bir tomoni bilan uchrashgan nuqtalarini topib, bu nuqtalar orqali to'g'ri chiziq o'tkazish kifoya. Shuning uchun berilgan AB to'g'ri chiziqning umumiy vaziyatdagi tekislik bilan uchrashish nuqtasini topish masalasini ko'rib chiqamiz (200-chizma).

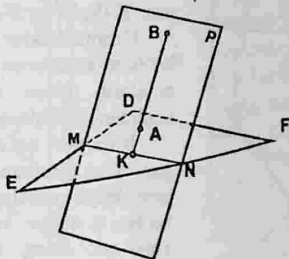

200-chizma

Shakldan ko'rinib turibdiki, AB to'g'ri chiziq orqali o'tkazilgan yordamchi R tekislik berilgan Q ($\triangle DEF$) tekislik bilan kesishib, MN chizig'ini hosil qilgan va bu MN chiziq bilan berilgan AB chiziq uchrashib, biz izlayotgan K nuqta topilgan. Endi ushbu masalani epyurda ko'rib chiqamiz (201-chizma).

Demak, AB to'g'ri chiziq bilan Q ($\triangle DEF$) tekislikning uchrashgan nuqtasini topish uchun quyidagi uch amalni bajarish kerak bo'ladi:

1. Berilgan (AB) to'g'ri chiziqdan yordamchi R tekislik o'tkaziladi, yordamchi tekislik sifatida xususiy vaziyatdagi frontal proyeksiyalovchi tekislik olinadi:

$$(AB) \subset R$$

2. Yordamchi R tekisligi bilan berilgan Q ($\triangle DEF$) tekisligining kesishish chizig'i (MN) topiladi.

$$R \cap Q (\triangle DEF) = (MN)$$

3. Q va P tekisliklarning (MN) kesishish chizig'i bilan berilgan (AB) to'g'ri chiziqning kesishgan nuqtasi K topiladi.

$$(MN) \cap (AB) = (\cdot) K$$

Bu izlagan nuqta bo'ladi.

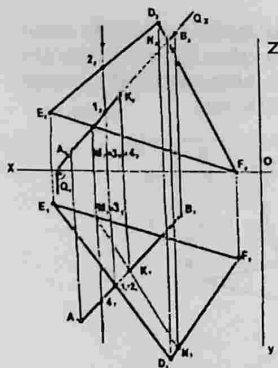

201-chizma

Shu tartibda ($\triangle ABD$) uchburchakning ikkinchi tomonini ($\triangle DEF$) bilan uchrashgan nuqtasini tutashirsak, kesishish chizig'ining proyeksiyalarini hosil qilamiz $K(k_1 k_2)$.

Uchburchaklar tomonlarining ko'rinar-ko'rinmas qismlarini aniqlash uchun raqib nuqtalar usulidan foydalanamiz.

Bitta nur yo'nalishida bo'lgan ikki nuqtaning qaysi biri proyeksiya tekisligidan yuqorida bo'lsa, u nuqta ko'rinadi, ikkinchisi esa uning to'sig'idan bo'ladi (202-chizma).

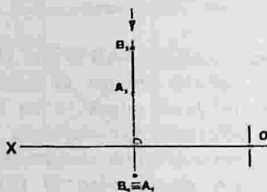

202-chizma

Berilgan chizmadan ko'rinib turibdiki, V nuqta P_1 tekisligidan A nuqtaga nisbatan yuqorida joylashgan. Shuning uchun B nuqta ko'rinadi, A nuqta esa ko'rinmaydi.

Raqib nuqtalar usulini yana ham yaqinroq bilish uchun quyidagi misolni ko'rib chiqamiz (203-chizma).

($\triangle ABD$) tekisligi bilan kesishuvchi L to'g'ri chizig'ining ko'rinar-ko'rinmas qismlari ko'rsatilsin.

Uchrashish nuqtasi ($K_1 K_2$) ni topish maqsadida yuqorida ko'rib chiqilgan L chizig'ining ko'rinar-ko'rinmas qismlarini har bir proyeksiyada ko'rsatish uchun raqib nuqtalar olamiz.

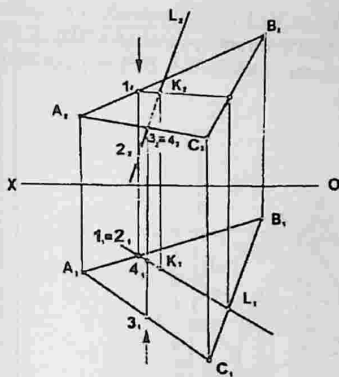

203-chizma

Masalan: gorizontaal proyeksiyada $1_1, 2_1$ nuqtalarni ko'rib chiqamiz. 2 nuqta L to'g'ri chiziqqa tegishli, 1 nuqta esa (AB) to'g'ri chiziqda yotadi. Shaklining frontal proyeksiyasidan ko'rib turibdiki, 1 -nuqta 2 -nuqtadan P_1 ga nisbatan yuqorida joylashgan.

Demak 1 -nuqta ko'rinadi, 2 - nuqta esa ko'rinmaydi, ya'ni L to'g'ri chiziqning $K_1, 2_2$ qismi ko'rinmas bo'ladi.

Frontal proyeksiyada $3_2, 4_2$ nuqtalarni ko'ramiz, L to'g'ri chiziqqa tegishli 4 -nuqta 3 -nuqtaga nisbatan P_2 frontal proyeksiyalar tekisligiga yaqin joylashgan, shuning uchun u 3 -nuqtaning orasida qolib ketadi, ya'ni ko'rinmaydi. L to'g'ri chiziqning $4_2, K_2$ qismi ham ko'rinmaydi. Shu tartibda masalaning qolgan qismlarini ham bajarish mumkin.

Uchburchaklar tomonlarining ko'rinadigan qismlarini asosiy (qalin) chiziqda, ko'rinmaydigani shtrix (ingichka) chiziqda chiziladi (204-chizma).

ABD uchburchakning haqiqiy ko'rinishini aniqlash uchun avval tekis-parallel harakatlantirish usuli bilan proyeksiyalovchi holatga keltirib olinadi va so'ngra proyeksiya tekisligiga perpendikulyar chiziq atrofida shu uchburchakni proyeksiya tekisligiga parallel vaziyatga kelguncha aylantiriladi (205-chizma). Shunda uchburchakning P_1 proyeksiya tekisligidagi proyeksiyasi A_1^2, B_1^2, C_1^2 o'zining haqiqiy kattaligiga teng bo'ladi.

Chizmada uchburchak tekisligini proyeksiyalovchi vaziyatga keltirib olish uchun, uning gorizontaal chizig'ini ($S_2I_2 \parallel [OX]$) qilib olamiz, so'ng uni P_2 - tekisligida ($S_2^1I_2^1 \perp [OX]$) qilib olamiz, so'ng uni P_2 - tekisligida ($S_2^1I_2^1 \perp [OX]$) perpendikulyar qilib ko'chiramiz. Natijada uchburchakning frontal proyeksiyasi to'g'ri chiziq

bo'lib tasvirlanadi. So'ngra ($V_2^1 = V_2^2$) ni aylantirish o'qi qilib olib, $V_2^2, S_2^2, A_2^2 \parallel [OX]$ vaziyatga keltiramiz, ya'ni $(\Delta ABD) \parallel P_1$ bo'lib va uning yangi proyeksiyasi $(\Delta A_1^2, V_1^2, S_1^2) = [\Delta ABD]$ haqiqiy ko'rinishini ifodalaydi.

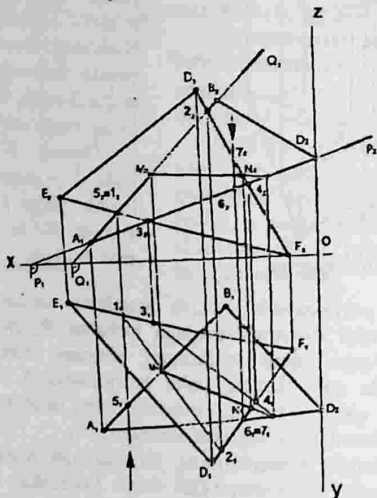

204-chizma

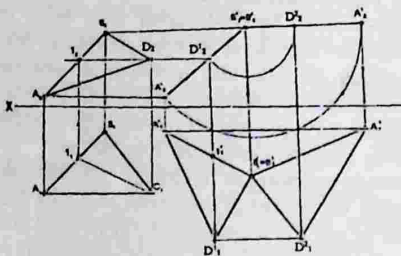

205-chizma

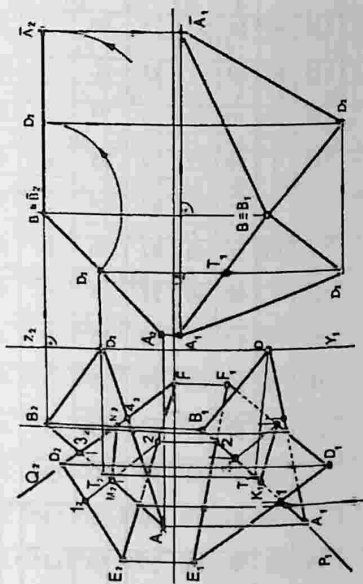

TDTU	Chizma geometriya	1- varaq
Chizdi	Raximov A	22.11.18
Tokshirdi	Azimov T.D.	22.01.19

**1-masala uchun berilgan nuqtalarning koordinatalari
(mm hisobida)**

5-jadval

Variantlar	A			B			C		
	X	Y	Z	X	Y	Z	X	Y	Z
1	117	90	9	52	25	79	0	83	48
2	120	90	10	50	25	80	0	85	50
3	115	90	10	52	25	80	0	80	45
4	120	92	10	50	20	75	0	80	46
5	117	9	90	52	79	25	0	48	83
6	115	7	85	50	80	25	0	50	85
7	120	10	90	48	82	20	0	52	82
8	116	8	88	50	78	25	0	46	80
9	115	10	92	50	80	25	0	50	85
10	18	10	90	83	79	25	135	48	83
11	20	12	92	85	80	25	135	50	85
12	15	10	85	80	80	20	130	50	80
13	16	12	88	85	80	25	130	50	80
14	18	12	85	85	80	25	135	50	80
15	18	90	10	83	25	79	135	83	48
16	18	40	75	83	117	6	135	47	38
17	18	75	40	83	6	107	135	38	47
18	117	75	40	52	6	107	0	38	47

5-jadval (davomi)

Variantlar	E			D			F		
	X	Y	Z	X	Y	Z	X	Y	Z
1	68	110	85	135	19	36	14	52	0
2	70	110	85	135	20	35	15	50	0
3	65	105	80	130	18	35	12	50	0
4	70	115	85	135	20	32	10	50	0
5	68	85	110	135	36	19	14	0	52
6	70	85	110	135	20	20	15	0	50
7	65	80	110	130	38	20	15	0	52
8	70	85	108	135	36	20	15	0	52
9	70	85	110	135	35	20	15	0	50
10	67	85	110	0	36	19	121	0	52
11	70	85	110	0	35	20	120	0	52
12	70	80	108	0	35	20	120	0	50
13	75	85	110	0	30	15	120	0	50
14	70	85	110	0	35	20	120	0	50
15	67	110	85	0	19	36	121	52	0
16	67	20	0	0	111	48	121	78	86
17	67	0	20	0	48	111	121	86	78
18	135	0	20	68	48	111	15	86	78

2-masala. To'g'ri prizma bilan piramidaning kesishish chizig'i chizilsin. Nuqtalarning koordinatalari variant bo'yicha 6-jadvaldan olinadi. Bajarish namunasi 208-chizmada ko'rsatilgan.

Piramidaning A, B, D asosi va S uchlarining koordinatalari va prizmaning E, K, G, U qirralari gorizontalar proyeksiyalar tekisligiga perpendikulyar joylashgan. Shuning uchun uning har bir tomonlari gorizontalar proyeksiyalovchi tekisliklarni ifodalaydi.

Ko'pyoqliklarning o'zaro kesishish chizig'ini chizish uchun ko'pyoqlikning har bir qirrasini ikkinchi ko'pyoqlikning yoqlari bilan uchrashgan nuqtalarini topish yoki ko'pyoqlar yoqlarining o'zaro kesishish chizig'ini yasash yo'lidan foydalaniladi. 207-chizmada piramida bilan gorizontalar proyeksiyalovchi AB (A_1B_1, A_2B_2) to'g'ri chiziqning uchrashish nuqtasi ko'rsatilgan.

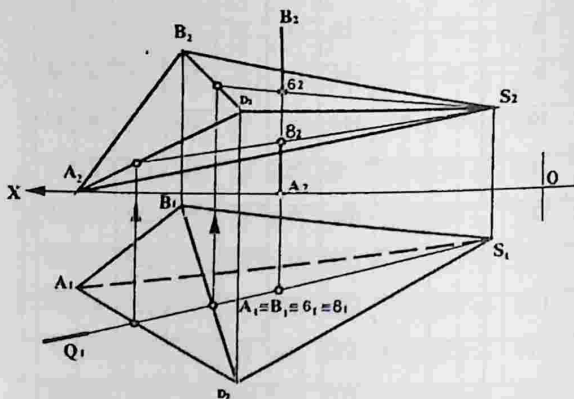

207-chizma

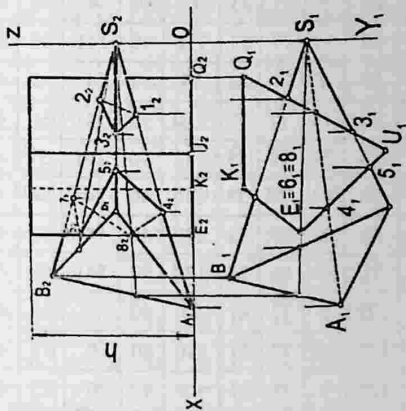

DTU	Chizma geometriya	1- varaq
CHzdi	Raximov A	22.11.18
Tekshirdi	Azimov T.D.	22.01.19

208-chizma

**2-masala uchun berilgan nuqtalarning koordinatalari
(mm hisobida)**

6-jadval

№	A			B			C			S		
	x	y	z	x	y	z	X	y	z	x	y	z
1	141	75	0	122	14	77	87	100	40	0	50	40
2	0	70	0	20	9	77	53	95	40	141	45	40
3	0	80	0	20	19	77	53	110	40	141	55	40
4	0	68	0	20	7	77	53	93	40	141	43	40
5	0	75	0	20	14	77	53	100	40	141	50	40
6	0	82	0	20	21	77	53	112	40	141	57	40
7	0	85	0	20	24	77	53	115	40	141	60	40
8	0	90	0	20	29	77	53	120	40	141	65	40
9	0	85	0	15	30	80	55	120	40	141	60	40
10	141	70	0	122	9	77	87	95	40	0	45	40
11	141	80	0	122	19	77	87	110	40	0	55	40
12	141	68	0	122	7	77	87	93	40	0	43	40
13	141	82	0	122	21	77	87	112	40	0	57	40
14	141	85	0	122	24	77	87	115	40	0	60	40
15	141	90	0	122	29	77	87	120	40	0	65	40
16	135	75	0	116	14	77	81	100	40	0	50	40
17	145	75	0	126	14	77	91	100	40	0	50	40
18	145	95	0	120	34	77	87	120	40	0	70	60

6-jadval (davomi)

	E			K			G			U			h
	x	y	z	x	y	z	x	y	z	x	y	z	
1	100	50	0	74	20	0	16	20	0	55	95	0	85
2	40	50	0	67	20	0	125	20	0	86	95	0	85
3	40	50	0	67	20	0	125	20	0	86	95	0	85
4	40	50	0	67	20	0	125	20	0	86	95	0	85
5	40	50	0	67	20	0	125	20	0	86	95	0	85
6	40	50	0	67	20	0	125	20	0	86	95	0	85
7	40	50	0	67	20	0	125	20	0	86	95	0	85
8	40	50	0	67	20	0	125	20	0	86	95	0	85
9	40	50	0	67	20	0	125	20	0	86	95	0	85
10	100	50	0	74	20	0	16	20	0	55	95	0	85
11	100	50	0	74	20	0	16	20	0	55	90	0	85
12	100	50	0	74	20	0	16	20	0	55	95	0	85
13	100	50	0	74	20	0	16	20	0	55	95	0	85
14	100	50	0	74	20	0	16	20	0	55	95	0	85
15	100	50	0	74	20	0	16	20	0	55	95	0	85
16	100	50	0	74	20	0	16	20	0	55	95	0	85
17	100	50	0	74	20	0	16	20	0	55	95	0	85
18	100	50	0	74	20	0	16	20	0	55	95	0	85

Buning uchun:

1. $AB (A_1 B_1)$ to'g'ri chiziq orqali yordamchi gorizontal proyeksiyalovchi (Q) tekislik o'tkazamiz.

2. Yordamchi tekislik bilan piramidaning kesishish chizig'ining ($1_1, 2_1, 5_1, 1_2, 2_2, 5_2$) proyeksiyalari chizilgan.

3. Hosil bo'lgan chiziqlar bilan berilgan $AB (A_2 B_2)$ ning uchra-shish nuqtalarini belgilaymiz. Bu ($K_1 = K_1^1$) izlangan nuqtalar bo'ladi.

Shu masalani prizmaning hamma qirralari uchun qo'llab ishlaymiz va ular uchun tegishli nuqtalarni topamiz. Topilgan nuqtalarni ketma-ket birlashtirsak, ko'pyoqlarning kesishish chizig'ini hosil qilamiz. Kesishish chizig'ining ko'rinar-ko'rinmas tomonlarini ko'pyoqlikning ko'rinadigan yoqlariga qarab ajratamiz. Ko'rinadigan qismini qalin (asosiy) chiziq bilan, ko'rinmaydigan qismini esa shtrix (ingichka) chiziq bilan chizamiz. Yordamchi chiziqlar esa ingichka chiziqlarda saqlanib qolishi kerak.

Har bir nuqtaning aniq va to'g'ri topilishiga erishish kerak, chunki aniq chizilmasa, keyingi masalani (ko'pyoqlarni yoyishni) bajarish mumkin bo'lmaydi.

3-masala. O'zaro kesishuvchi to'g'ri prizma bilan piramidaning yoyilmasini yasash. Yoyilmalarda kesishish chizig'ini ko'rsatish. Masalani yechish namunasi 209-chizmada ko'rsatilgan. Bu masalani yechish uchun $A3$ format shaffof qog'oziga 2-masalada bajarilgan ko'pyoqlarning kesishishi ko'chirib olinadi. Ko'pyoqlarning berilishini qora rangli chiziqda, kesishish chizig'ini qizil rang chiziqda chizish ma'qul.

Yoyilmani yasash uchun ko'pyoqlarning har bir qirralarining haqiqiy uzunliklarini topib olish kerak bo'ladi.

Yoyilmani yasash :

To'g'ri prizmaning yoyilmasi.

a) qog'ozning taxminan $1/3$ eni va balandligida ixtiyoriy nuqta olib, shu nuqtadan o'ng tomonga gorizontal chiziq o'tkazamiz.

b) G nuqtadan boshlab prizma asosining tomonlari (GU, UE, EK, KG) ketma-ket qo'yib chiziladi (210-chizmaga qarang).

d) G, U va E, K, G nuqtalardan perpendikulyar chiqarib, prizmaning balandligiga teng kesma qo'yiladi va ularning uchlari birlashtiriladi. Hosil bo'lgan to'rtburchak prizma yon yoqlarining

yoyilmasi bo'ladi. Planimetriya usuli bilan prizma asoslari yon yoqlar yoyilmasiga qo'shib qo'yiladi.

Yoyilmada ko'pyoqlarning kesishish chizig'ini ko'rsatish uchun har bir nuqtani proyeksiyalarida o'lchab, yoyilmaga o'zi yotgan yoqqa, yoki yordamchi chiziqlarga ko'chiriladi. Nuqtalar proyeksiyalarda qanday ketma-ket joylashgan bo'lsa, yoyilmasiga ham shu tartibda ko'chiriladi.

Prizma yoyilmasida piramidaning prizma bilan hosil qilgan kesishish chizig'i siniq chiziqlar - 1,2,3 va 4,5,6,7,8 bo'lib, ularni yasash uchun vertikal to'g'ri chiziqlardan foydalanamiz.

Masalan: 1 nuqtaning vaziyatini yoyilmada aniqlash uchun:

GU kesmada G nuqtadan o'ng tomonga G va kesmani o'lchab qo'yamiz, u proyeksiyadagi $G1_0$ kesmaga teng bo'lishi kerak (209-chizma), 1_0 nuqtadan GU kesmaga perpendikulyar o'tkazib, unga 1 nuqtaning applikata qiymatini qo'yamiz. Qolgan nuqtalar ham shu tartibda aniqlanadi va yoyilmadagi kesishish chizig'i chiziladi.

3-masala

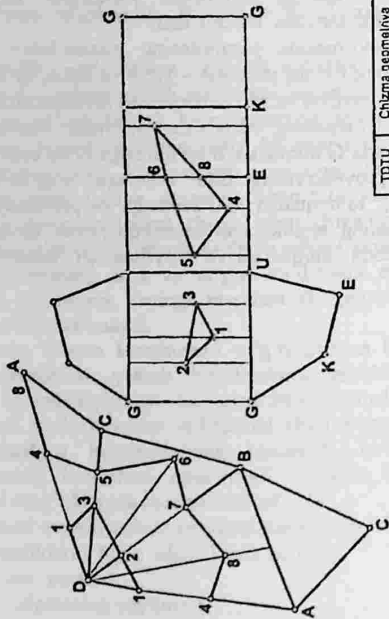

TDTU	Chizma geometriya	1. varaq
Chizdi	Raximov A.	22.11.18
Teqshildi	Azimov T.O.	22.01.19

209-chizma

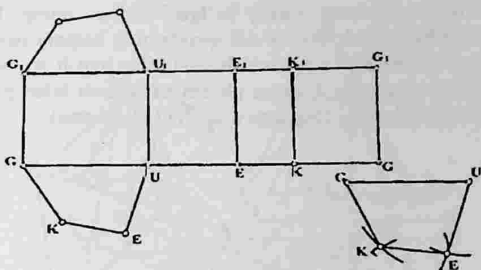

210-chizma

Piramidaning yoyilmasi

Piramidaning yoyilmasini yasash uchun avvalo uning yoqlari, tomonlari – qirralarining haqiqiy uzunligini (to'g'ri burchakli uchburchak yoki proyeksiyalarini qayta tuzish usullari bilan) topib olish kerak bo'ladi.

Asosi ABD uchburchak bo'lgan piramidani tekis parallel harakat usuli bilan haqiqiy ko'rinishi ($A_1B_1D_1$) topilgan (211-chizma).

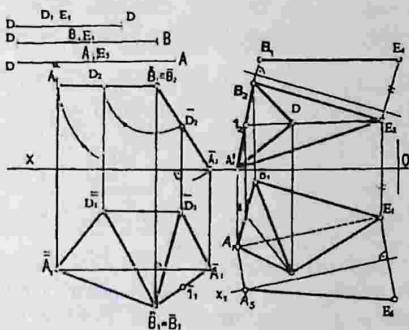

211-chizma

DE qirra gorizontaal chiziq bo'lgani uchun uning haqiqiy uzunligi (D_1E_1) bo'ladi. BE va AE qirralarning haqiqiy uzunligini proyeksiya tekisliklarini almashtirish usuli bilan topish ko'rsatilgan, ular (B_4E_4) va (A_5E_5). So'ngra planimetriya usuli bilan piramida yoqlarining yoyilmasini chizishga o'tiladi (212-chizma).

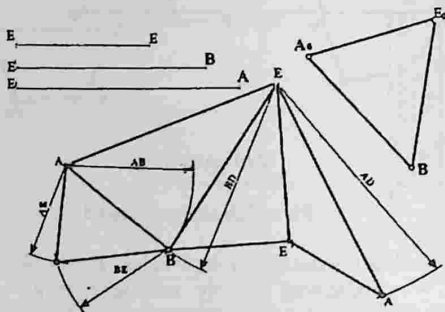

212-chizma

4-masala. Konusning umumiy vaziyatda berilgan tekislik bilan kesishish chizig'i chizilsin. Chizmani chizish uchun ma'lumotlar 7-jadvaldan olinadi. Masalani bajarish namunasi 221,221-chizmalarda ko'rsatilgan.

4-masalani yechish. Berilgan koordinatalari bo'yicha qog'ozning chap yarmiga konusning proyeksiyalari va umumiy vaziyatda berilgan (ABE) tekislikning proyeksiyalari chizib olinadi. Sirt bilan tekislikning kesishish chizig'ini yasash uchun umumiy holda sirtida bir necha yasovchi tanlab olinadi va ularning berilgan tekislik bilan kesishgan nuqtalari aniqlanadi. Topilgan nuqtalar ketma-ket birlashtirilsa, kesishish chizig'i hosil bo'ladi.

219-chizmada konusda 5 ta yasovchi tanlab olingan va ularning Θ tekisligi bilan uchrashgan nuqtalari 1,2,3,4,5 raqamlar bilan belgilanib, ketma-ket tutashtirilgan. Hosil bo'lgan egri chiziq konusning Θ tekisligi bilan kesishish chizig'ini ifodalaydi.

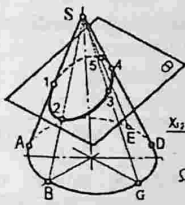

219-chizma

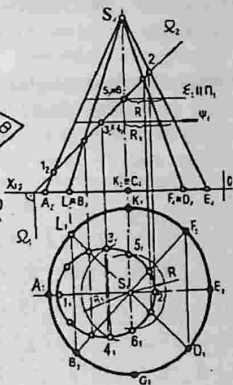

220-chizma

220-chizmada konusning Ω proyeksiyalovchi tekislik bilan kesishish chizig'ini chizish ko'rsatilgan, ya'ni SA, SB, SD, SE, SF, SK va SL yasovchilar bilan frontal proyeksiyalovchi Ω tekislikning kesishgan nuqtalari topilgan. Bu yerda 3, 4, 5, 6 nuqtalarning gorizontaal proyeksiyalari ularning frontal proyeksiyalaridan o'tkazilgan, gorizontaal tekisliklar bilan konus sirtining kesishgan chiziqlari aylananing gorizontaal proyeksiyasida yotadi. 3 - 4 nuqtalar R_1 va 5-6 nuqtalar R radiusli aylana yo'ylarida yotadi.

Endi 4-masalani yechishga o'tamiz (220-chizmaga qarang). Kesishish chizig'ini osonroq yasash maqsadida chizmada qo'shimcha yasashlar bajaramiz, ya'ni berilgan tekislikning proyeksiya tekisliklarini almashtirish usulidan foydalanib, proyeksiyalovchi holatga keltirib olamiz. Buning uchun tekislikning gorizontaal (AB) chizig'ining gorizontaal proyeksiyasiga (A_1B_1) ni perpendikulyar qilib X_2 yangi sistema o'qini olamiz. ($X_2 \perp A_1B_1$) va $A_1B_1GF_1$ nuqtalarda X_2 ga perpendikulyar qilib bog'lash chiziqlarini o'tkazamiz va bu chiziqlarga X_2 o'qidan boshlab A_2, B_2, G_2 nuqtalarning OX o'qidan uzoqliklarini o'lchab qo'yamiz. Natijada berilgan tekislikning yangi proyeksiyasi $A_3B_3G_3$ to'g'ri chiziq ko'rinishida

proyeksiyalanadi. Xuddi shu tartibda konusning ham yangi proyeksiyasini chizamiz.

**4-masala uchun berilgan nuqtalarning koordinatalari
(mm hisobida)**

7 - jadval

№	O			A			B			D			R	h
	v-t	X	Y	Z	X	Y	Z	X	Y	Z	X	Y		
1	78	72	0	10	50	62	46	30	62	82	125	10	45	100
2	78	72	0	82	125	10	10	50	62	46	30	52	45	100
3	80	72	0	46	30	62	83	125	10	10	50	52	45	100
4	80	70	0	10	50	62	82	125	10	46	30	52	45	100
5	78	70	0	46	30	62	10	50	62	82	125	10	45	102
b	80	72	0	45	30	60	10	50	60	80	125	8	45	98
7	80	68	0	46	28	60	10	48	60	80	126	0	45	98
8	82	68	0	47	28	65	10	50	65	82	128	6	45	98
9	82	68	0	48	28	65	10	52	65	84	130	6	43	98
10	82	68	0	49	30	66	12	48	66	84	128	5	44	102
11	80	66	0	50	30	64	12	46	64	85	132	4	43	102
12	80	76	0	44	32	60	12	52	60	85	132	5	43	102
13	80	66	0	44	30	60	15	50	60	86	130	5	42	102
14	82	65	0	45	30	63	15	48	63	86	135	5	42	102
15	82	65	0	45	32	62	15	48	62	84	135	0	42	100
16	84	65	0	45	28	66	10	50	66	84	136	0	43	100
17	84	64	0	45	30	66	10	52	66	85	136	5	44	100
18	86	64	0	44	30	65	14	52	65	88	136	4	44	100

Shakldan ko'rinib turibdiki, berilgan masala yuqorida bizga ma'lum bo'lgan proyeksiyalovchi tekislik bilan konus sirtining kesishish chizig'ini chizish masalasi bo'lib (219-chizma), berilgan

konusning tekislik bilan kesishish chizig'i, ellipsning proyeksiyasi tekislikning yangi proyeksiyasi bilan ustma-ust yotgan to'g'ri chiziq ko'rinishida bo'lib qoldi. Kesishish chizig'ining P_1 va P_2 sistemadagi proyeksiyalarini qaytarma bog'lash chiziqlari yordamida topish mumkin. Bunda ellipsning katta va kichik yoqlarining va P_1 ga nisbatan eng pastki va yuqori nuqtalarini belgilashni esdan chiqmasligi kerak. Yasash chiziqlari ingichka tutash chiziqlar bilan chizilishi lozim (220-chizma).

Ushbu masalani kesuvchi tekislik vaziyati umumiy bo'lgan holda ham yechish mumkin. Buning uchun to'g'ri chiziqning umumiy vaziyatda berilgan tekislik bilan uchrashgan nuqtasini topish masalasini bir necha marta qo'llash kerak. Ya'ni berilgan konusda bir nechta xarakterli yasovchilar tanlab olish va ularni berilgan tekislik bilan uchrashish nuqtalarini topish kerak bo'ladi.

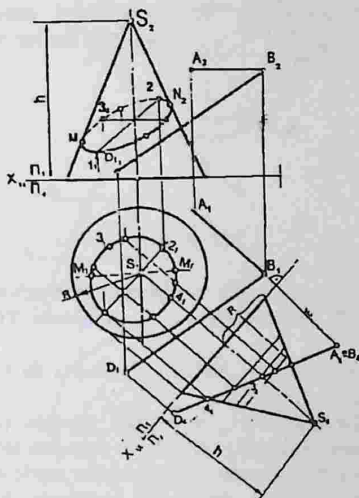

221-chizma

Topilgan nuqtalar birlashtirilsa, kesishish chizig'i hosil bo'ladi (222-chizma).

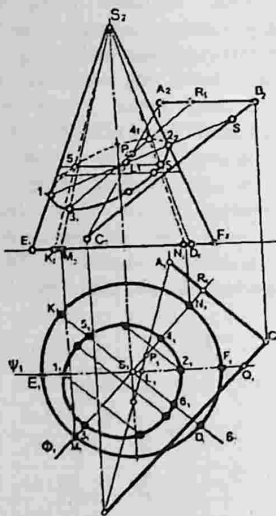

222-chizma

Masalan: 1,2 (1₁, 2₂, 1₂ 2₂) - nuqtalarni topish uchun:

1) SE va SF - yasovchilar orqali yordamchi $\Psi(\Psi_1)$ tekislik o'tkazilgan.

2) Ψ tekislikni berilgan ABC(A₁ B₁ C₁, A₂ B₂ C₂) - tekislik bilan kesishish chizig'i chizilgan.

3) Tekisliklarning kesishgan chizig'i topilgan (L₂Q₂) bilan (S₂E₂), (S₂F₂) yasovchilarning uchrashgan nuqtalari topilgan - (1₂ 2₂). Bog'lash chiziqlar yordamchi 1₁2₁ nuqtalar topilgan. Kesishish chizig'ining eng pastki va eng yuqori nuqtalarini topish uchun berilgan tekislikka perpendikulyar qilib konusning uchidan F (F₁) meridian tekislik o'tkazilgan. Bu tekislik konus bilan (SM) va (SN)

yasovchilar orqali kesishadi. Ana shu yasovchilarning berilgan (ABC) tekislik bilan kesishgan nuqtalari eng pastki (3) va eng yuqoridagi (4) nuqtalarni beradi.

Qolgan nuqtalarni topish uchun konusda ixtiyoriy bir nechta yasovchilar olinib, ularning berilgan tekislik bilan uchrashish nuqtalari topiladi. Hosil bo'lgan nuqtalar tutashtirilsa, kesishish chizig'ini hosil bo'ladi.

5-masala. Aylanma konus bilan silindrning o'zaro kesishish chizig'ini chizilsin. Sirtlarning o'qlari o'zaro ayqash, perpendikulyar chiziqlarni ifodalaydi. Sirtlarning berilgan varianti 8-jadvaldan olinadi.

5-masalani yechish. O'zaro kesishuvchi aylanma konus va silindrlarning proyeksiyalari berilgan varianti bo'yicha 8-jadvalda berilgan koordinatalar va o'lchamlardan foydalanib chiziladi. 223, 224-chizmalardan ko'rinib turibdiki, sirtlarning o'qlari o'zaro perpendikulyar ayqash chiziqlardir.

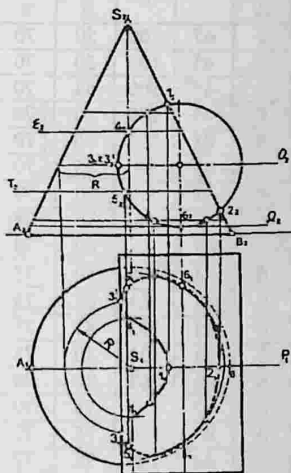

223-chizma

Har ikkala aylanish sirtlarning kesishish chizig'ini yasash uchun yordamchi kesuvchi tekisliklardan foydalanamiz. Yordamchi kesuvchi tekisliklarni shunday tanlab olish kerakki, ular har ikkala sirt bilan kesishib oddiy geometrik shakllar- (to'g'ri chiziq, aylana, to'rtburchak va hokazo) hosil qilsin.

Birinchi galda yordamchi tekisliklarni sirtlarning xarakterli yasovchilari orqali o'tkazish kerak.

Masalan, quyida ko'rsatilgan 223-chizmada yordamchi $R(R_1)$ tekisligi konusning bosh meridian tekisligi bo'lib, u proyeksiyalovchi bo'lgani uchun uning frontal proyeksiyasi aylana, ikki sirt kesishuv chizig'ining frontal proyeksiyasi bo'ladi.

**5-masala uchun berilgan nuqtalarning koordinatalari
(mm hisobida)**

8-jadval

№	K			R	h	E			R ₁
	X	Y	Z			X	Y	Z	
v-t									
1	80	70	0	45	100	50	70	35	35
2	80	70	0	45	100	50	70	35	35
3	80	70	0	45	100	53	70	32	32
4	80	70	0	45	100	60	70	35	35
5	70	70	0	45	102	50	70	32	32
6	75	70	0	45	98	65	70	35	35
7	75	70	0	45	98	70	70	35	35
8	75	72	0	45	98	75	72	35	35
9	75	72	0	43	98	80	72	35	35
10	75	75	0	44	102	50	75	35	35
11	80	75	0	43	103	85	75	36	36
12	80	75	0	43	102	85	75	40	35
13	80	75	0	42	102	80	75	40	35
14	80	70	0	42	102	80	70	40	32
15	80	70	0	42	100	75	70	40	32
16	70	72	0	43	100	75	72	42	32
17	70	72	0	44	100	75	72	40	32

4-masala

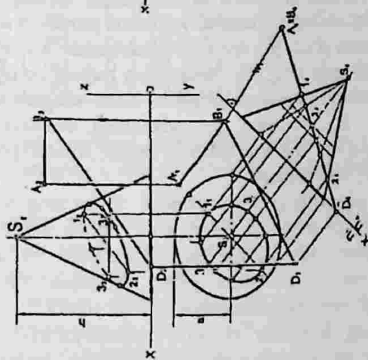

5-masala

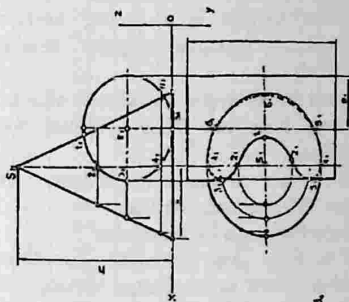

TDTU	Chizma geometriya	1- vetaq
Chizdi	Rakimov A	22.11.18
Takshiral	Azimov T.D.	22.01.19

224-chizma

U tekislik konusni ($A_2 S_2 B_2$) uchburchak shaklida, silindri esa aylana bo'yicha kesib, 1, 2 nuqtalarni beradi. Θ_2 tekisligi esa silindri eng chekka yasovchilari bo'ylab to'rtburchak shaklda, konusni esa R radiusga teng aylana bo'yicha kesadi. Ular o'zaro (gorizontal proyeksiyasida) $3_1 3_1^1$ nuqtalarni beradi.

Qolgan nuqtalarni topishni shakldan tushunib olish qiyin emas. Yordamchi tekisliklar qancha ko'p bo'lsa, kesishish chizig'i shuncha aniq chiziladi. Topilgan nuqtalar ketma-ket lekalo yordamida tutashiriladi.

6-masala. Frontal proyeksiyalovchi aylanish silindri bilan ochiq tor (halqa) sirtining kesishuv chizig'i frontal va gorizontal proyeksiyalari chizilsin.

Variant ma'lumotlari 9-jadvalda berilgan. Topshiriqning bajarilgan namunasi 225-chizmada berilgan.

6-masalani bajarishga oid ko'rsatmalar

Chizma qog'ozining chap tomonida koordinata o'qlarini belgilab, 9-jadvaldan silindr va tor (halqa) sirtlariga oid qiymatlar olinadi va sirtlarning gorizontal va frontal proyeksiyalari chiziladi.

Koordinata o'qi, y - tor o'qi hisoblanadi. Tor o'q chizig'ining radiusi $R=60$ mm teng, R_1 aylananing radiusi bo'ladi. Tor xOy va yOz ikki koordinatalar tekisliklari bilan chegaralangan. K xOy tekisligidagi R_1 ga teng, y- aylananing markazi. r - aylanish silindri o'qi, Ye nuqtadan o'tuvchi frontal proyeksiyalovchi to'g'ri chiziq hisoblanadi.

Silindr yasovchilarining uzunligi $3r$ ga teng bo'lib, u tor o'q chizig'i frontal tekisligi bilan teng ikkiga bo'linadi. Tor uch aylanma kesim tizimiga ega. Shu kesimlardan biri aylanish o'qiga perpendikulyar tekisliklarda yotadi, boshqasi shu o'q atrofida aylanuvchi proyeksiyalovchi tekisliklarda yotadi.

Sirtlarning kesishuv chizig'i proyeksiyalarini yasashda, eng avvalo, ularning tayanch nuqtalarini - birinchi sirtning ikkinchi sirt bilan kesishuvchi qiyofa chizig'iga oid nuqtalarni aniqlab olish kerak bo'ladi. Bizning masalamizda kesishuvchi sirtlardan biri aylanish silindri proyeksiyalovchi bo'lgani uchun uning frontal proyeksiyasi aylana, ikki sirt kesishuv chizig'ining frontal proyeksiyasi bo'ladi.

6-masala uchun berilgan nuqtalarning koordinatalari
(mm hisobida)

9-jadval

№	X _k	Y _k	Z _k	R ₁	X _e	Y _e	Z _e	r
1	66	66	0	38	48	66	49	32
2	67	67	0	38	47	67	48	32
3	65	65	0	40	46	65	47	33
4	68	65	0	40	45	65	46	34
5	65	65	0	38	49	65	50	34
6	70	65	0	40	44	65	51	35
7	67	67	0	38	43	67	52	35
8	68	68	0	39	42	68	53	63
9	69	65	0	39	50	65	54	36
10	68	66	0	37	51	66	55	38
11	65	64	0	37	52	64	56	38
12	65	66	0	40	54	66	58	37
13	65	66	0	40	54	66	58	36
14	65	70	0	36	55	70	50	37
15	65	70	0	36	56	70	52	32
16	66	70	0	37	57	70	53	33
17	68	70	0	38	58	70	51	34
18	68	70	0	39	59	70	49	34

Masalada faqat kesishuv chizig'ining gorizontaal proyeksiyasi chizilishi kerak, aniqrog'i, ana shu chiziqqa oid nuqtalar topilishi kerak.

Bunday nuqtalar kesuvchi frontal tekisliklar yordamida aniqlanadi. Bu nuqtalar orasida kesishuv chizig'ining ko'rinar - ko'rinmasligiga oid nuqtalar bo'lishi kerak.

Sirtlarning kesishuv chizig'i gorizontaal va frontal proyeksiyalarini, ularning ko'rinar-ko'rinmasligini aniqlagach, chizma chizqlari tegishli qalinlashtirilishi kerak.

7 - masala. Frontal proyeksiyalovchi aylanish silindri bilan og'ma doiraviy konus sirtining kesishuv chizig'i frontal va gorizontaal proyeksiyalari chizilsin.

Varianta oid ma'lumotlar 10-jadvaldan olinadi. Masalaning bajarilish namunasi 225-chizmada berilgan.

7 - masala uchun berilgan nuqtalarning koordinatalari
(mm hisobida)

10-jadval

№	X _K	Y _K	Z _K	X _S	Y _S	Z _S	R	X _E	Y _E	Z _E	r
1	55	65	0	155	122	100	44	100	65	35	30
2	56	65	0	160	120	100	45	100	65	34	32
3	56	64	0	160	120	95	46	98	64	35	35
4	58	64	0	156	118	100	45	96	64	32	32
5	55	65	0	155	123	102	45	95	65	30	30
6	58	66	0	157	120	98	46	100	66	32	30
7	60	66	0	158	115	102	44	95	66	36	32
8	60	65	0	156	115	98	45	90	65	38	32
9	60	66	0	155	110	100	45	92	66	40	32
10	100	65	0	0	122	100	45	94	65	30	30
11	98	65	0	0	120	100	45	55	65	32	30
12	100	65	0	0	118	98	45	56	65	34	32
13	96	66	0	0	120	100	44	57	66	35	30
14	98	64	0	0	116	96	45	58	64	35	35
15	98	65	0	0	115	98	45	59	65	36	30
16	100	65	0	0	114	98	44	60	65	38	34
17	102	65	0	0	112	100	45	62	65	40	35
18	100	65	0	0	110	102	45	63	65	42	34

7- masalani bajarishga oid ko'rsatmalar

Chizma qog'ozining o'ng tomonida koordinata o'qlarini belgilab 10-jadvaldan sirtlarning gorizontal va frontal proyeksiyalarini chizishga oid qiymatlardan foydalaniladi. Aylanish silindri proyeksiyalovchi vaziyatga ega.

Shu sababli bu silindrning frontal proyeksiyasi konus bilan silindr kesishgan chizig'ining frontal proyeksiyasi bo'ladi.

Sirtlarning kesishuv chizig'ining xarakterli (va oraliq) nuqtalari yordamchi vositachi kesuvchi tekisliklar yordamida aniqlanadi. So'ng kesuvchi chiziqning ko'rinar - ko'rinmas qismlari aniqlanadi va nihoyat chizma chiziqlari tegishlicha qalinlashtiriladi.

8-masala. Yopiq tor sirti bilan og'ma aylanish silindrining kesishuv chizig'i gorizontal va frontal proyeksiyalari chizilsin. Berilgan sirtlar umumiy frontal tekisligiga egalar. Variantga oid ma'lumotlar 11-jadvaldan olinadi. Topshiriqni bajarish 226-chizmada berilgan.

8-masalani bajarishga oid ko'rsatmalar

Chizma qog'ozining chap tomonida koordinata o'qlarini belgilab, 11-jadvaldan yopiq tor va aylanish silindriga tegishli qiymatlar olinadi hamda sirtlarning gorizontal va frontal proyeksiyalari chiziladi.

Shundan so'ng E nuqtaning (E_1E_2) vaziyati aniqlanadi, ya'ni tor vertikal o'qining radiusi - $r = 2R/3$ bo'lgan aylanish silindrining og'ma o'qi bilan kesishuv nuqtasi aniqlanadi.

Tor sirtining bosh meridiani yopiq chiziq bo'lib, u aylanish o'qdagi, radiusi $2R$ ga teng bo'lgan ikki kesishuvchi aylana yoylaridan va chiziq kesmasidan - ekvator parallelining proyeksiyasidan iboratdir. Bu proyeksiya aylana bo'lib, uning R radiusli markazi K nuqta xOy sath tekisligida joylashgan.

6-masala

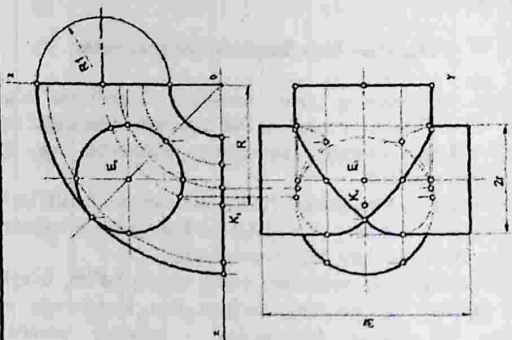

7-masala

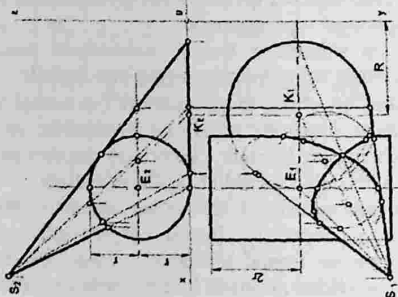

TDU	Chizma geometriya	1- varaq
Chizai	Rastimov A	22.11.18
Tokshildi	Azimov T.D.	22.01.19

225-chizma

**8-masala uchun berilgan nuqtalarning koordinatalari
(mm hisobida)**

11-jadval

N_e $v - t$	X_k	Y_k	Z_k	X_e	Y_e	Z_e	R	δ
1	70	70	0	70	70	40	50	60
2	70	70	0	70	70	40	55	60
3	70	70	0	70	70	38	56	65
4	70	70	0	70	70	38	55	70
5	65	70	0	65	70	35	51	75
6	65	72	0	65	72	35	50	60
7	66	72	0	66	72	35	52	80
8	68	74	0	68	74	34	51	75
9	68	74	0	68	74	34	52	60
10	70	75	0	70	75	36	53	65
11	72	75	0	72	75	35	54	75
12	64	76	0	64	76	36	55	60
13	68	76	0	68	76	35	55	45
14	70	70	0	70	70	35	55	60
15	70	72	0	70	72	36	55	60
16	72	70	0	72	70	35	52	50
17	75	74	0	75	74	36	52	60
18	74	76	0	74	76	36	53	55

Berilgan aylanish sirtlarining frontal meridianlari kesishgan nuqtalari ularning kesishgan chizig'iga tegishli bo'ladi va ular chizmada ortiqcha yasashni talab qilmay topiladi. Kesishuv chizi-

g'ining boshqa nuqtalarini yordamchi kesuvchi konsentrik sferalar usuli yordamida topish kerak bo'ladi.

O'qlarning kesishuv nuqtasidan - markazdan ixtiyoriy radius bilan sfera chiziladi va bu sfera ikki sirtini aylanalari bo'yicha kesadi. Aylanalarning frontal sirlari chiziq kesmalari bo'lib tasvirlanadi. Bu kesimlarning kesishgan nuqtalari ikki sirtning kesishuv chizig'i frontal proyeksiyasiga tegishli bo'ladi. Yordamchi kesuvchi sfera radiusini o'zgartirib, ushbu usulni qaytarish va yanada ko'proq nuqtalar topib ikki sirtning kesishuv chizig'i gorizont va frontal proyeksiyalarini aniqlash kerak bo'ladi. Nihoyat, chizmaning chiziqdirlari tegishli qalinlashtiriladi.

9-masala. Ochiq tor (halqa) sirti bilan konus sirtining kesishgan chizig'i gorizont va frontal proyeksiyalari chizilsin. Variantga oid ma'lumotlar 12-jadvaldan olinadi. Topshiriqning bajarilgan namunasi 226-chizmada berilgan.

9-masalani bajarishga oid ko'rsatmalar

Chizma qog'ozining o'ng tomonida koordinata o'qlarini belgilab, 12-jadvaldan sirtlarning gorizont va frontal proyeksiyalarini chizishga oid qiymatlardan foydalaniladi.

Koordinatalari asosida xOy sath tekisligida K nuqtani - aylanish konusining uchi aniqlab olinadi. Bu nuqta ochiq tor sirti g radiusli yo'naltiruvchi aylanasining markazi vazifasini bajaradi.

Aylanish konusining o'qi K nuqtadan o'tuvchi vertikal to'g'ri chiziqdir. Uning balandligi h , asosining radiusi R bo'ladi. Ochiq tor sirtining o'qi Y koordinata o'qi bilan ustma - ust joylashgan. Tor esa xOy va yOz koordinata tekisliklari bilan chegaralangan. Berilgan sirtlar umumiy frontal tekislik simmetriyasiga ega. Har bir berilgan sirtlarda aylanish kesimlar mavjud. Halqa uch aylanma kesim tizimiga ega. Shu kesimlardan biri aylanish o'qiga perpendikulyar tekisliklarda yotadi, boshqasi shu o'q atrofida aylanuvchi proyeksiyalovchi tekisliklarda yotadi. Sirtlarning kesishuv chizig'i proyeksiyalarini aniqlashda avvalo uning tayanch nuqtalari - sirtlarining qiyofa chizig'i yasovchilariga oid nuqtalarni topish kerak bo'ladi.

So'ng halqa sirtining aylanish o'qi orqali proyeksiyalovchi tekislik o'tkaziladi. U halqani aylana bo'ylab kesadi. Halqani aylana

bo'ylab kesuvchi sfera markazi perpendikulyarda bo'ladi. Perpendikulyar shunday aylana markazidan kesuvchi proyeksiyalovchi tekislikka o'tkazilgan bo'ladi.

**9 - masala uchun berilgan koordinatalari
(mm hisobida)**

12-jadval

№ v-t	X_k	Y_k	Z_k	R	h	g
1	60	68	0	52	106	40
2	60	70	0	54	104	42
3	60	70	0	55	102	41
4	60	72	0	52	100	40
5	61	70	0	50	108	42
6	60	72	0	51	98	42
7	60	71	0	50	96	40
8	58	70	0	54	98	41
9	58	70	0	52	95	40
10	60	68	0	55	94	40
11	58	68	0	51	95	40
12	58	68	0	52	100	42
13	62	70	0	53	94	42
14	58	68	0	50	95	40
15	60	68	0	52	98	40
16	61	70	0	51	100	40
17	62	72	0	55	102	42
18	62	70	0	54	104	42

9-masala

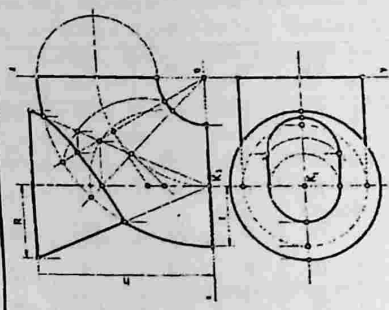

8-masala

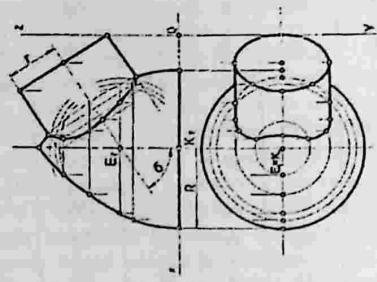

TDTU	Chizma geometriya	1- yanoq
Chizdi	Rashimov A	22.11.18
Tekshirdi	Azimov T.D.	22.01.19

226-chizma

Aylanish konusi yordamchi kesuvchi sfera bilan aylana bo'ylab kesishishi uchun shunday sfera markazi aylanish konusining o'qida bo'lishi kerak. Aylanish konusi o'qining perpendikulyar bilan kesishgan nuqtasi tegishli radiusli yordamchi kesuvchi sfera markazi bo'ladi. Bounday yordamchi kesuvchi sfera, halqa va aylanish konusini aylanalalar bo'yicha kesadi, aylanalarning frontal proyeksiyalari to'g'ri chiziq kesmalari bo'lib tasvirlanadi. Aylanalarning kesishuv nuqtalari kesishadigan sirtlarning chizig'iga tegishli bo'ladi. Yordamchi sferalar aylanish konusi o'qida turli markazlarga ega bo'ladilar. Shu asosda kesishuv chizig'iga oid nuqtalarning frontal proyeksiyalari aniqlanadi. Gorizontaal proyeksiyalari esa, berilgan aylanish sirtlarining parallellaridan foydalanib aniqlanadi.

Sirtlarning kesishuv chizig'i gorizontaal va frontal proyeksiyalarini hamda ularning ko'rinar-ko'rinmasligini aniqlagach, chizma chiziqlari tegishlicha qalinlashirilishi kerak.

Tushuntirish xatini yozish

Tushuntirish xatini yozish uchun har bir masalada nimalar berilgan, nima qilish kerakligini talaba aniq bilib olishi kerak.

Har bir masalada xarakterli nuqtalaridan bir nechtasini belgilab, ularni tushuntirish xatida ko'rsatish kerak. Har bir yordamchi vositalar o'z nomlari bilan atalishiga, chizma geometriya tili bilan yozilishiga e'tibor berish kerak.

Masalan, umumiy vaziyatda berilgan tekislikni proyeksiyalovchi vaziyatga keltirish uchun, unda Ox o'qiga parallel chiziq olamiz va unga perpendikulyar qilib yangi X_{14} o'q olamiz va hokazo emas, balki, berilgan tekislikni proyeksiyalovchi vaziyatga keltirish uchun, chizmada uning gorizontaal va frontal chizig'iga (epyrda $P_4 A_1V_1$) perpendikulyar qilib yangi proyeksiyalar tekisligi olamiz (223-chizma ga qarang).

Takrorlash uchun savollar

1. Nuqtaning koordinatalari deganda nimani tushunasiz?
2. Koordinata qiymatlarining biri 0 ga teng bo'lsa, nuqtaning vaziyati qanday bo'ladi?

3. To'g'ri chiziq kesmasining proyeksiyasi qanday chiziladi?
4. To'g'ri chiziq kesmasining proyeksiyalar tekisliklariga nisbatan qanday vaziyatlarini bilasiz?
5. Berilgan proyeksiyalari bo'yicha to'g'ri chiziqning fazoviy holatini aniqlash mumkinmi?
6. To'g'ri chiziq kesmasining proyeksiyalari va haqiqiy uzunliklari o'rtasida qanday munosabatlar bor?
7. Umumiy holatdagi to'g'ri chiziq kesmasining proyeksiyalari bo'yicha haqiqiy uzunligini qanday usullar bilan topish mumkin?
8. Umumiy vaziyatdagi tekislik chizmada qanday beriladi yoki tasvirlanadi?
9. Tekisliklarning proyeksiyalar tekisliklariga nisbatan qanday vaziyatlarini bilasiz?
10. Proyeksiyalovchi tekisliklar qanday xususiyatlarga ega?
11. To'g'ri chiziq va tekislik o'zaro qanday vaziyatlarda bo'lishi mumkin?
12. Tekisliklar o'zaro qanday vaziyatlarda bo'lishi mumkin?
13. To'g'ri chiziqning tekislikka perpendikulyar bo'lishi chizmada qanday aniqlanadi?
14. To'g'ri chiziq bilan umumiy vaziyatda berilgan tekislikning uchrashgan nuqtasini topish uchun qanday bosqichlar bajariladi?
15. Qanday nuqtalar raqib nuqtalar deyiladi?
16. Geometriyadan qanday sirtlar sizga ma'lum?
17. Sirtlarning tekislik bilan kesishish chizig'ini yasash uchun umumiy holda nima qilish kerak?
18. Chizma qayta tuzish usullarining qanday turlari mavjud?
19. Proyeksiyalar tekisliklarini almashtirish usuli bilan aylantirish usullarining asosiy farqi nimada?
20. Sirtlarning o'zaro kesishish chizig'ini yasashda yordamchi tekisliklar qanday tanlab olinadi?
21. Sirtlarning o'zaro kesishish chizig'i proyeksiyalarini chizishda ko'rinar va ko'rinmas qismlari qanday aniqlanadi?
22. Sirtlarning o'zaro kesishish chizig'iga tegishli qanday nuqtalar xarakterli nuqtalar deyiladi?

ILOVA

«Chizma geometriya va muhandislik grafikasi» fanidan

TEST SAVOLLARI

1. Uz.R.DS 2.301-2003 da nechta asosiy format varoglari belgilangan?

5 ta 4 ta 6 ta 3 ta

2. Chizmada tasvirlangan chiziqli o'lchamlarning haqiqiy o'lchamlarga nisbati qanday ataladi?

masshtab qirqim kesim format

2,5:1 masshtab qanday masshtabga tegishli?

kattalashtiruvchi kichiklashtiruvchi haqiqiy ixtiyoriy
masshtab masshtab kattalikdagi masshtab
masshtab

3. Buyum sirtining kuzatuvchiga ko'rinib turgan qismining tasviri qanday ataladi?

ko'rinish qirqim kesim masshtab

5. Detalning bosh ko'rinishi deb, qaysi ko'rinishga aytiladi?

oldidan chapdan o'ngdan ustidan

6. Chizmada bosh ko'rinishga nisbatan ostdan ko'rinish qanday joylashadi?

bosh ko'rinish bosh ko'rinish- bosh ko'rinish bosh ko'rinish-
ustida dan o'ngda ostida dan chapda

7. Detalni bir yoki bir necha tekislik bilan fikran kesishdan hosil bo'lgan shaklning nomi?

qirqim ko'rinish kesim mahalliy
ko'rinish

8. Ikki to'g'ri chiziqni, to'g'ri chiziq bilan aylanani va ikki aylanani ravon egri chiziq bilan birlashtirilishi qanday ataladi?

tutashuv kesishish kesik oval

9. Barcha nuqtalari, ikki nuqta (fokuslar)dan baravar masofada joylashgan egri chiziqning nomi?

ellips parabola giperbola aylana

10. Nuqtalaridan berilgan ikki nuqta (fokuslari)gacha bo'lgan masofalar farqi doimiy qiymatga ega bo'lgan egri chiziqning nomi?

giperbola aylana ellips parabola

11. Detalning profil proeksiyasi kandy ko'rinish deyiladi?
chapdan ustidan o'ngdan oldidan
12. Detalning asosiy ko'rinishi qaysi proeksiyalar tekisligida tasvirlanadi?
frontal gorizontal profil ko'shimcha
13. Detalning asosiy ko'rinishi ustidan ko'rinishga nisbatan qanday joylashadi?
ustida ostida chap tomonda o'ng tomonda
14. Chizma nima?
grafik til rasm foto shakl
15. Asosiy yozuv chizmaning qayeriga yoziladi?
chizmaning chizmaning chizmaning chizmaning
pastki o'ng xohlagan joyiga chap yuqori pastki chap
burchagiga burchagiga burchagiga burchagiga
16. A4 bichimli chizma qog'ozining o'lchami qanday bo'ladi?
210x297 mm 297x420 mm 420x594 mm 841x594 mm
17. O'lcham chizig'i bilan detal konturi orasidagi masofa qanday bo'ladi?
10 mm 1-4 mm 4-6 mm 10-16 mm
18. Mashinasozlik chizmalarida chiziqi o'lchamlar qanday birlikda ifodalanadi?
mm da M da Sm da Km da
19. M1:2,5 masshtab qanday masshtabga tegishli?
kichiklashtirish kattalashtirish haqiqiy chiziqi
kattalikdagi
20. V bilan qanday proyeksiyalar tekisligi belgilanadi?
frontal gorizontal profil aksonometrik
21. Fazoda H va V tekisliklar o'zaro qanday joylashadi?
perpendikulyar parallel o'tkir burchak bitta tekislikda
ostida
22. Ortogonal proyeksiyalash sistemasidagi epyurda H va V proeksiyalar tekisliklari o'zaro qanday joylashadi?
bitta tekislikda perpendikulyar parallel ixtiyoriy
vaziyatda
23. Detalning V tekislikdagi tasviri qanday ko'rinish deyiladi?
oldidan ustidan chapdan o'ngdan
24. Davlat standartlarida asosiy ko'rinishlar soni nechta?
oltita uchta to'rtta beshta
25. Detalning qanday ko'rinishi V tekislikda chiziladi?
asosiy ustidan chapdan o'ngdan

Chizma geometriya fanidan yakuniy baholash variantlari

1-variant

1. Tomonlaridan birini DE kesma qilib, qo'shni tomonining yo'nalishi BD to'g'ri chiziqda bo'lgan rombning proyeksiyalari chizilsin. (1-chizma).

2. Aylantirish usulidan foydalanib ABD tekislik bilan BE chiziq orasidagi burchak aniqlansin (2- chizma).

3. Berilgan sirtlarning o'zaro kesishish chizig'ining gorizonta va frontal proyeksiyalari chizilsin. (3- chizma).

2-variant

1. DE to'g'ri chiziqda ABD tekislikdan 40 mm uzoqlikdagi nuqta topilsin (1- chizma).

2. Aylantirish usulidan foydalanib ABD uchburchakning B uchidan o'tkazilgan balandlikning haqiqiy uzunligi topilsin (2- chizma).

3. Berilgan sirtlarning o'zaro kesishish chizig'ining gorizonta va frontal proyeksiyalari chizilsin (3- chizma).

3-variant

1. DA to'g'ri chiziqqa nisbatan B nuqtaga simmetrik bo'lgan nuqta topilsin (1- chizma).

2. Aylantirish usulidan foydalanib ABD burchak tomonlariga urinma bo'lgan, radiusi 15 mmli, aylana yoyining markazi va urinish nuqtalari topilsin (2- chizma).

3. Berilgan sirtni ABD tekisligi bilan kesishgan chizig'i proyeksiyalari chizilsin (3- chizma). Tekislik shaffof deb qabul qilinsin.

4-variant

1. Asosi ABD uchburchak bo'lgan va balandligi 70 mm ga teng to'g'ri prizma chizilsin (1- chizma).

2. Aylantirish usulidan foydalanib ABD uchburchak balandliklarining o'zaro kesishish nuqtasi topilsin (2- chizma).

3. Berilgan sirtni P tekisligi bilan kesishgan chizig'ining frontal proyeksiyasi va uning haqiqiy ko'rinishi chizilsin (3-chizma). Tekislik shaffof deb qabul qilinsin.

5-variant

1. AE kesmani katet qilib, to'g'ri burchagining uchi A nuqtada bo'lgan va uchinchi uchi DE to'g'ri chiziqda yotuvchi to'g'ri burchakli uchburchak chizilsin (1-chizma).

2. Almashtirish usulidan foydalanib A nuqtadan BE to'g'ri chiziqqacha bo'lgan masofaning haqiqiy uzunligi topilsin (2-chizma).

3. Berilgan sirtlarning o'zaro kesishish chizig'ining gorizonta va frontal proyeksiyalari chizilsin (3-chizma).

6-variant

1. ABE tekislikka nisbatan E nuqtaga simmetrik nuqta topilsin. (1- chizma).

2. Almashtirish usulidan foydalanib BE to'g'ri chiziq bilan ABD tekislik orasidagi burchak kattaligi topilsin. (2- chizma).

3. Berilgan sirtlarning o'zaro kesishish chizig'ining gorizonta va frontal proyeksiyalari chizilsin (3- chizma).

7-variant

1. AD kesmani asos qilib, uchi BE to'g'ri chiziqda yotadigan teng yo'nl uchburchak chizilsin (1- chizma).

2. Almashtirish usulidan foydalanib AB va DE ayqash to'g'ri chiziqlar orasidagi masofaning haqiqiy uzunligi topilsin (2-chizma).

3. Berilgan sirtlarning o'zaro kesishish chizig'ining gorizonta va frontal proyeksiyalari chizilsin (3- chizma).

8-variant

1. A nuqtadan DEF tekislikkacha bo'lgan masofaning haqiqiy uzunligi aniqlansin (1- chizma).

2. Almashtirish usulidan foydalanib ABD tekislikda tomonlaridan birini AD qilib teng tomonli uchburchak chizilsin (2-chizma).

3. Berilgan sirtning ABD tekisligi bilan kesishgan chizig'ining gorizonta va frontal proyeksiyalari chizilsin (3- chizma).

9-variant

1. E nuqta orqali o'tuvchi va AE to'g'ri chiziqqa perpendikulyar bo'lgan tekislik bilan ABD tekislikning kesishish chizig'i proyeksiyalari chizilsin (1- chizma).

2. Almashtirish usulidan foydalanib AB va DE to'g'ri chiziqlarda bir-biriga nisbatan eng yaqin nuqtalar topilsin (2- chizma).

3. Berilgan sirtlarning o'zaro kesishish chizig'ining gorizonta va frontal proyeksiyalari chizilsin (3- chizma).

10-variant

1. Profil proyeksiyasidan foydalanmay AB va DE to'g'ri chiziqlarni kesib o'tadigan va OX o'qqa parallel bo'lgan chiziq o'tkazilsin (1-chizma).

2. Almashtirish usulidan foydalanib AB qirra orasidagi ikki yoqli burchak tomonlaridan 15 mm uzoqlikda to'g'ri chiziq o'tkazilsin (2-chizma).

3. Berilgan sirtlarning o'zaro kesishish chizig'ining gorizontaal va frontal proyeksiyalari chizilsin (3- chizma).

11- variant

1. ABD tekislikka parallel shunday tekislik o'tkazilsinki, bu ikki tekislik AE to'g'ri chiziqni kesib 40 mm li kesma hosil qilsin (1- chizma).

2. Almashtirish usulidan foydalanib AB to'g'ri chiziqda DE to'g'ri chiziqdan 40 mm uzoqlikda nuqtalar topilsin (2- chizma).

3. Berilgan sirtlarning o'zaro kesishish chizig'ining gorizontaal va frontal proyeksiyalari chizilsin (3- chizma).

12- variant

1. Profil proyeksiyasidan foydalanmay, AB va DE to'g'ri chiziqlarni kesib o'tadigan hamda OX o'qqa parallel bo'lgan chiziq o'tkazilsin (1- chizma).

2. Almashtirish usulidan foydalanib AB qirra orasidagi ikki yoqli burchak tomonlaridan 15 mm uzoqlikda to'g'ri chiziq o'tkazilsin (2- chizma).

3. Berilgan sirtlarning o'zaro kesishish chizig'ining gorizontaal va frontal proyeksiyalari chizilsin (3- chizma).

13- variant

1. ABD tekislikda DE to'g'ri chiziqning to'g'ri burchakli proyeksiyasi chizilsin (1- chizma).

2. Almashtirish usulidan foydalanib E nuqtadan ABD tekislikkacha bo'lgan masofaning haqiqiy uzunligi aniqlansin. (2- chizma).

3. Berilgan sirtlarning o'zaro kesishish chizig'ining gorizontaal va frontal proyeksiyalari chizilsin (3- chizma).

14- variant

1. ABE tekislikka nisbatan D nuqtaga simmetrik bo'lgan nuqta topilsin (1- chizma).

2. Almashtirish usulidan foydalanib ABD tekislikdan 30 mm uzoqlikda tekislik o'tkazilsin (2- chizma).

3. Berilgan sirtni ADE tekislik bilan kesishgan chizig'ining gorizontaal va frontal proyeksiyalari chizilsin (3- chizma).

15- variant

1. E nuqta orqali ABD tekislikka perpendikulyar va AB to'g'ri chiziqqa parallel bo'lgan tekislik o'tkazilsin va uning ABD tekislik bilan kesishgan chizig'ining proyeksiyalari chizilsin (1- chizma).

2. Almashtirish usulidan foydalanib ABE uchburchakning haqiqiy ko'rinishi chizilsin (2- chizma).

3. Berilgan sirtlarning o'zaro kesishish chizig'ining gorizonta va frontal proyeksiyalari chizilsin (3- chizma).

16-variant

1. ABD tekislikdan 40 mm uzoqlikda va unga parallel bo'lgan tekislik o'tkazilsin (1- chizma).

2. Almashtirish usulidan foydalanib, yon tomonlaridan biri AB kesma va asosi AE to'g'ri chiziqda yotuvchi teng yonli uchburchak chizilsin (2- chizma).

3. Berilgan sirtning ABD tekisligi bilan kesishgan chizig'ining proyeksiyalari chizilsin (3-chizma). Tekislik shaffof deb qabul qilinsin.

17-variant

1. A nuqtadan BDE tekislikka bo'lgan masofaning haqiqiy uzunligi aniqlansin (1- chizma).

2. Almashtirish usulidan foydalanib, ABE burchak tomonlariga urinma bo'lgan, radiusi 15 mm li aylana yoyining markazi va urinish nuqtalari topilsin (2- chizma).

3. Berilgan sirtlarning o'zaro kesishish chizig'ining gorizonta va frontal proyeksiyalari chizilsin (3- chizma).

18-variant

1. Tomonlaridan birini AB kesma qilib, diagonalining yo'nalishi DA chizig'ida yotgan romb chizilsin (1- chizma).

2. Almashtirish usulidan foydalanib ABD uchburchakning tashqarisiga urinma chizilgan aylananing markazi topilsin. (2- chizma).

3. Berilgan sirtlarning o'zaro kesishish chizig'ining gorizonta va frontal proyeksiyalari chizilsin (3- chizma).

19-variant

1. AE to'g'ri chiziqda ABD tekislikdan 40 mm uzoqlikda bo'lgan nuqta topilsin (1- chizma).

2. Aylantirish usulidan foydalanib BE to'g'ri chiziq bilan ABD tekislik orasidagi burchakning haqiqiy kattaligi topilsin (2- chizma).

3. Berilgan sirtning ABD tekislik bilan kesishgan chizig'ining proyeksiyalari chizilsin (3-chizma). Tekislik shaffof deb qabul qilinsin.

20-variant

1. DE to'g'ri chiziq bo'ylab uning E nuqtasidan ikki tomoniga uzunligi 40mm bo'lgan kesmalar chizilsin (1- chizma).

2. Aylantirish usulidan foydalanib AB va DE to'g'ri chiziqlar orasidagi burchakning haqiqiy kattaligi topilsin (2- chizma).

3. Berilgan sirtlarning o'zaro kesishish chizig'ining gorizonta va frontal proyeksiyalari chizilsin (3- chizma).

GLOSSARIY

- Aylantirish usuli** – geometrik elementlarni biror burchakka aylantirib, yangi proyeksiyasini chizish, aylantirish o'qi, aylantirish markazi, aylantirish radiusi, aylantirish tekisligi.
- Joylashtirish usuli** – tekislikni o'z izi atrofida aylantirish, gorizontal iz atrofida joylashtirish, frontal iz atrofida joylashtirish, umumiy vaziyatdagi tekislikni joylashtirish, xususiy vaziyatdagi tekislikni joylashtirish.
- Kesim yuzasi** – geometrik sirtlarni tekislik bilan kesilishida hosil bo'ladigan yuza, kesim xaqiqiy kattaligi.
- Kesuvchi tekisliklar usuli** yordamchi tekisliklar orqali sirtlar kesishuv chizig'iga tegishli nuqtalarni aniqlash, tayanch nuqtalar, oraliq nuqtalar, kesishish chiziqlari.
- Ikki tekislik** – bir to'g'ri chiziqda kesishadi, uning uchum ikkita nuqta aniqlash kifoya, uchrashuv nuqtasi, kesishish chizig'i, umumiy vaziyatdagi to'g'ri chiziq, umumiy vaziyatdagi tekislik.
- Oktant** – o'zaro perpendikulyar uchta proyeksiyalar tekisligi fazoni sakkizta burchakka bo'ladi, fazo, chorak, nuqta, xususiy vaziyatdagi nuqta, umumiy vaziyatdagi nuqta, burchak.
- Proyeksiya** – geometrik elementlarning tekislikdagi tasviri, markaziy proyeksiyalash, parallel proyeksiyalash, ortogonal proyeksiyalash, proyeksiyalash markazi, mur, proyeksiyalash tekisligi, nuqta.
- Perpendikulyarlik** – to'g'ri chiziq tekislikka tegishli bo'lgan kesishuvchi ikki to'g'ri chiziqqa perpendikulyar bo'lgan xolat, to'g'ri chiziqni tekislikka perpendikulyarligi, ikki tekislikning perpendikulyarligi, perpendikulyarlik shartlari, perpendikulyarlik alomatlari.
- Parallellik** – to'g'ri chiziq tekislikka tegishli bir to'g'ri chiziqqa parallel bo'lgan xolat, to'g'ri chiziqni tekislikka parallelligi, ikki tekislikni parallelligi, parallellik sharti, parallellik alomati, parallellik algoritmi.
- Sirtlarning kesishishi Teorema** – ikki sirtga tegishli bo'lgan chiziq.
- geometrik elementlarni holatini asoslovchi tushuncha, to'g'ri burchak, tekislik, tekislikning berilishi, tekislikning izi, gorizontal iz, frontal iz, profil iz
- To'g'ri chiziqni** – to'g'ri chiziq tekislik bilan bir nuqtada uchrashadi,

tekislik bilan uchrashishlari uchrashuv nuqta, tekisliklarning kesishishi, kesishish chizig'i.
Chizmani g'ayta qurish – yangi proyeksiyalar chizish.

Chizma geometriya va muhandislik grafikasi qisqa kursi I-qism sirtqi talabalar uchun o'quv qo'llanma, oliy ta'limning 310 000 – Muhandislik ishi ta'lim sohasi barcha yo'nalishlari talabalari uchun "Chizma geometriya va muhandislik grafikasi" fani namunaviy dasturi asosida tuzilgan va Toshkent davlat texnika universiteti "Chizma geometriya va kompyuter grafikasi" kafedrasining 9-sonli (12.12.18) majlisida ko'rilgan va ma'qullangan.

Adabiyotlar

1. Sabirova D.U. Chizma geometriya va muhandislik grafikasi. O'quv qo'llanma. -T.: ToshDTU, 2011.
2. Alimova D.K., Karimova V.N., Azimov A.T. Chizma geometriya. Texnika oliy o'quv yurtlari uchun darslik. –Toshkent: 2018.
3. Azimov T.D. va boshqalar. Chizma geometriyadan sirtqi b'lim talabalariga nazorat ishini bajariش юзасидан методик қўлланма. T.: ToshDTU, 2002. – 52 б.
4. Azimov A.T., Baltabayev K.K., Raximov A.M., Axmedova Sh.A. “Chizma geometriya va muhandislik grafikasi” fanidan sirtqi bo'lim talabalari uchun nazorat topshiriqlari va uslubiy ko'rsatmalar. I-qism. - Toshkent: ToshDTU, 2019. 56 b.
5. Azimov T.D. Chizma geometriyadan amaliy darslar uchun o'quv qo'llanma. -T.: Iqtisod-moliya, 2008. 164 б.
6. To'xtayev A. va boshqalar. Mashinasozlik chizmachiligidan ma'lumotnoma. Qo'llanma. -T.: ILM ZIYO, 2010.

MUNDARIJA

So'z boshi.....	3
I BOB. CHIZMALARNI TAXT QILISH	
1.1. Chizma formatlari	5
1.2. Asosiy yozuv.....	6
1.3. Chizma chiziqlari.....	7
1.4. Chizma shriftlari.....	10
1.5. Masshtablar.....	16
1.6. O'lchamlarni qo'yish.....	17
II BOB. GEOMETRIK CHIZMACHILIK	
2.1. To'g'ri chiziq kesmasini teng bo'laklarga bo'lish.....	24
2.2. Burchaklarni qurish va ajratish.....	25
2.3. Qiyalik va konusliklarni qurish.....	26
2.4. Aylana yoki aylana yoyining markazini aniqlash.....	28
2.5. Aylanani teng bo'laklarga ajratish va muntazam ko'pburchaklar qurish.....	28
III BOB. URINMA VA TUTASHUVLAR YASASH	
3.1. Ikki kesishuvchi to'g'ri chiziqning tutashuvi.....	33
3.2. Ikki parallel to'g'ri chiziqlarning tutashuvi.....	34
3.3. Berilgan yoy radiusida to'g'ri chiziq va aylananing tutashuvi.....	34
3.4. Ikki aylananing tutashuvi.....	35
3.5. Ovallar.....	37
IV BOB. LEKALO EGRI CHIZIQLARI	
4.1. Ellips.....	40
4.2. Parabola.....	41
4.3. Giperbola.....	42
4.4. Sikloida.....	43
4.5. Aylana evolventasi.....	43
4.6. Arximed spirali.....	44
4.7. Sinusoida.....	45
V BOB. CHIZMA GEOMETRIYA VA PROYEKSION CHIZMACHILIK ASOSLARI	
5.1. Markaziy proyeksiyalash.....	47
5.2. To'g'ri burchakli proyeksiyalash	47
5.3. Aksonometrik proyeksiyalash.....	48
5.4. Sonli belgilar bilan proyeksiyalash.....	49
VI BOB. NUQTANING TO'G'RI BURCHAKLI PROYEKSIYALARI	
6.1. Nuqtani bir va ikki tekislikka proyeksiyalash.....	51
6.2. Nuqtani uchta tekislikka proyeksiyalash.....	52
VII BOB. TO'G'RI CHIZIQ KESMASINI PROYEKSIYALASH	
7.1. To'g'ri chiziq kesmasining H,V,W tekisliklariga nisbatan holatlari.....	54

7.2. To'g'ri chiziqning izlari.....	56
7.3. Ikki to'g'ri chiziqning o'zaro holatlari.....	57

VIII BOB. TEKISLIK

8.1. Tekislikning H, V, W tekisliklariga nisbatan holatlari.....	60
8.2. Tekislikda joylashgan to'g'ri chiziq va nuqtalar. Tekislikning maxsus vaziyatdagi to'g'ri chiziqlari.....	61
8.3. Tekislikda nuqta tanlash.....	63

IX BOB. PROYEKSIYALARNI QAYTA QURISH USULLARI

9.1. Aylantirish usuli.....	65
9.2. Joylashtirish usuli.....	67
9.3. Proyeksiya tekisliklarini almashtirish usuli.....	68
9.4. Umumiy vaziyatdagi kesmaning haqiqiy uzunligini aniqlash.....	69

X BOB. AKSONOMETRIK PROYEKSIYALAR

10.1. To'g'ri burchakli aksonometrik proyeksiyalar.....	72
10.2. Qiysliq burchakli aksonometrik proyeksiyalar.....	73
10.3. Aksonometrik proyeksiyalarda yassi shakllar va jismlarni yasash.....	74
10.4. Aksonometrik proyeksiyalarda jismlarni tasvirlash.....	77
10.5. Aylananing to'g'ri burchakli izometrik proyeksiyalari.....	78
10.6. Aylananing to'g'ri burchakli dimetrik proyeksiyalari.....	80

XI BOB. GEOMETRIK JISMLARNING TO'G'RI BURCHAKLI PROYEKSIYALARI VA ULARNING YECHIMLARI

11.1. Prizma va piramida.....	84
11.2. Ko'pyoqlik sirtlarning yoyilmasi.....	86
11.3. Silindr va konus.....	86
11.4. To'g'ri doiraviy konus sirtining yoyilmasi.....	88
11.5. Shar va tor.....	89
11.6. Geometrik jismlar sirtidagi nuqta va to'g'ri chiziq kesmalarining proyeksiyalari.....	89
11.7. Geometrik jismlarning aksonometrik proyeksiyalar.....	91

XII BOB. GEOMETRIK JISMLARNING TEKISLIK BILAN KESISHUVI

12.1. Piramida kesimi.....	97
12.2. Silindr kesimi.....	99
12.3. Kesik silindr sirtining yoyilmasi.....	101
12.4. Konus kesimi.....	102

XIII BOB. GEOMETRIK JISMLARNING O'ZARO KESISHISHI

13.1. Kesishish va o'tish chiziqlari.....	105
13.2. Silindrik sirtlarining o'zaro kesishishi.....	105
13.3. To'g'ri chiziqning jism sirti bilan kesishishi.....	106
13.4. Ko'pyoqlarning o'zaro kesishishi.....	107
13.5. Ko'pyoqlikning aylanish jismi bilan o'zaro kesishishi.....	108
13.6. Aylanish jismlarining o'zaro kesishishi.....	109

XIV BOB. KOMPLEKS MASALALAR

14.1. Modellarining kompleks chizmalarini qurish va o'qish.....	115
---	-----

XV BOB. QIRQIMLAR HAQIDA MA'LUMOT	
15.1. Oddiy qirqimlar.....	118
15.2. Qirqimning bir qismini ko'rinishning bir qismi bilan birlashtirish.....	120

**XVI BOB. SIRTQI BO'LIM TALABALARI UCHUN
NAZORAT TOPSHIRIQLARI VA USLUBIY KO'RSATMALAR**

16.1. Chizmalarni bajarish yuzasidan talablar.....	122
16.2. Chizma geometriyadan ishchi o'quv dastur.....	123
16.3. Grafik ishlarning hajmi va mazmuni.....	125
16.4. Chizma geometriyani o'zlashtirishga oid uslubiy ko'rsatmalar.....	126
16.5. Nazorat ishi.....	127

ILOVA

Chizma geometriya va muhandislik grafikasi fanidan test savollari.....	163
Chizma geometriya fanidan yakuniy baholash variantlari.....	165
Glossariy.....	169
Adabiyotlar.....	173
Mundarija.....	174

CHIZMA GEOMETRIYA. VA MUHANDISLIK GRAFIKASI

Toshkent – «Fan va texnologiya» – 2019

Muharrir:	F. Ismoilova
Tex. muharrir:	A. Moydinov
Musavvir:	A. Shushunov
Musahhih:	Sh. Mirqosimova
Kompyuterda sahifalovchi:	N. Raxmatullayeva

E-mail: tipografiyacent@mail.ru Tel: 71-245-57-63, 71-245-61-61.

Nashr. lits. AL№149, 14.08.09. Bosishga ruxsat etildi 12.12.2019.

Bichimi 60x84 ¹/₁₆ «Timez Uz» garniturasini. Ofset bosma usulida bosildi.

Shartli bosma tabog'i 10,75. Nashriyot bosma tabog'i 11,0.

Tiraji 200. Buyurtma № 255.

cat. toj. al. 17

**«Fan va texnologiyalar Markazining bosmaxonasi» da chop etildi.
100066, Toshkent sh., Olmazor ko'chasi, 171-uy.**